

LINHA ARKA ALC

Mais versatilidade e qualidade.
Ideal para **Logística reversa**.

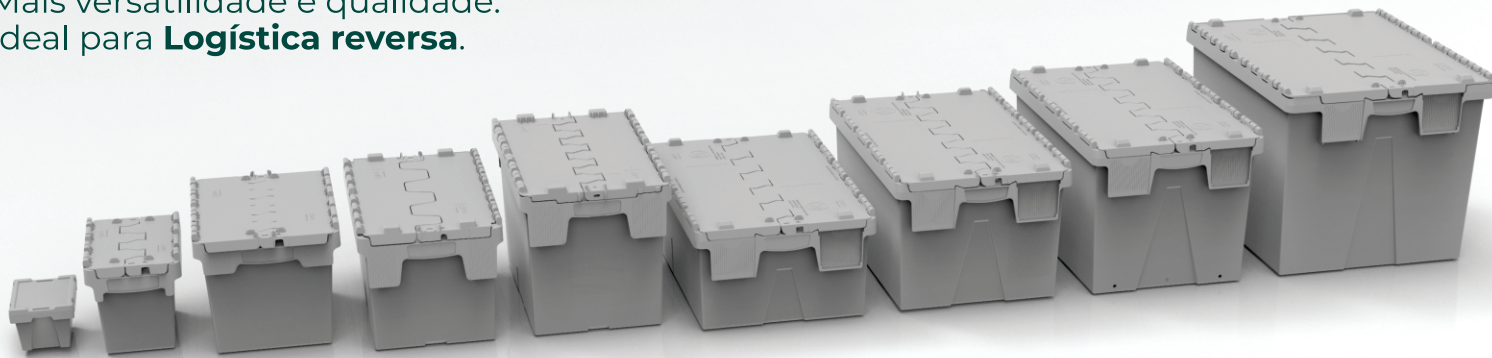

A **Linha ARKA ALC** (ATTACHED LID CONTAINER) é **versátil** e de **alta qualidade**. Com tampa agregada à caixa, é **resistente** a impacto, óleo e variações de temperatura e pode ser usada em indústrias alimentícias, farmacêuticas, eletrônicas e etc. Com as caixas ARKA ALC a segurança é garantida através de um sistema de lacres **inviolável**, além de economizar espaço de armazenagem quando vazias, **otimizando o espaço em até 70%**, ideal para logística reversa.

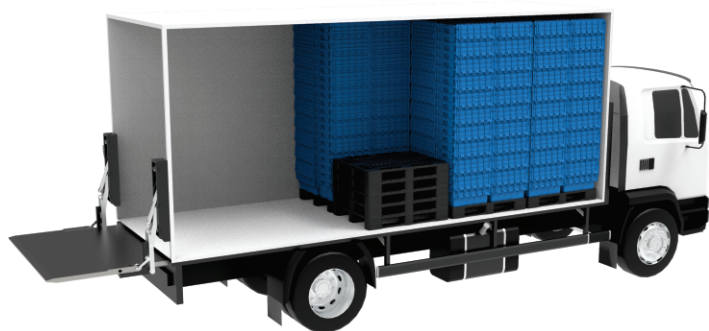

MAIS CONFORTO
Alças ergonômicas

MAIOR ESTABILIDADE NO TRANSPORTE
Guias centralizadoras de cinta.

SEGURANÇA GARANTIDA
Pontos de fixação para vários tipos de lacres.

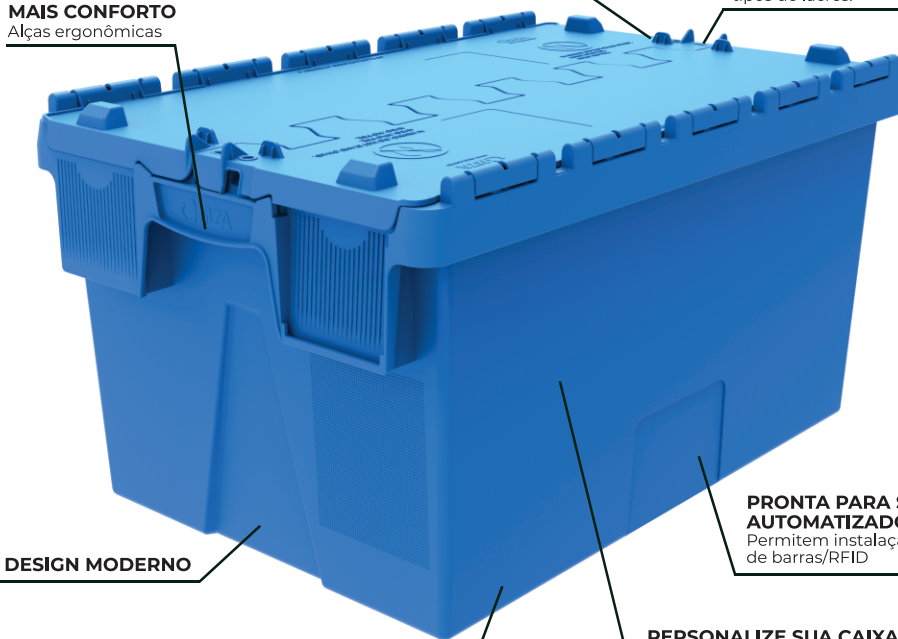

DESIGN MODERNO

PRONTA PARA SISTEMAS AUTOMATIZADOS
Permite instalação de código de barras/RFID

IDEAL PARA LOGÍSTICA REVERSA
Otimização de espaço de até 70%

PERSONALIZE SUA CAIXA
Espaço para gravação de logo

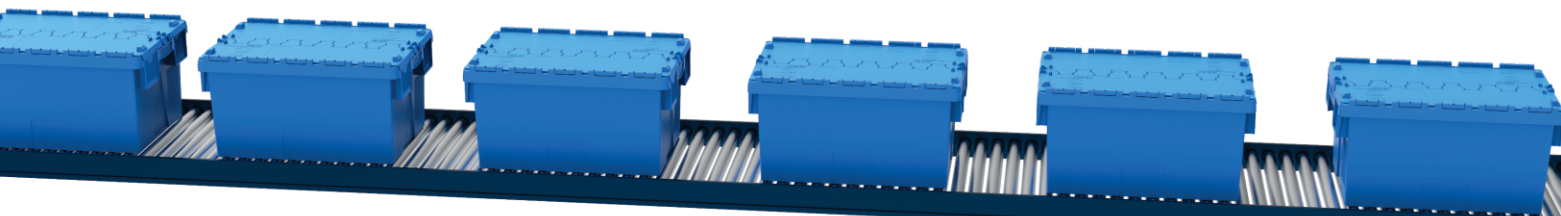

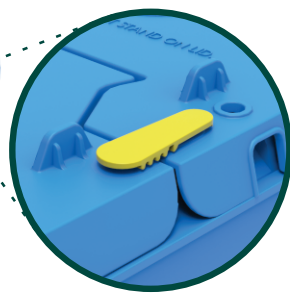
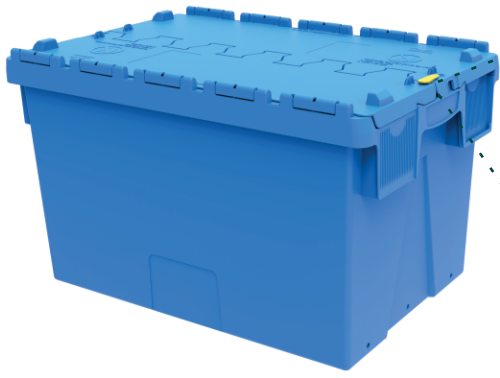

LACRE DE SEGURANÇA

Sistema que garante a inviolabilidade.

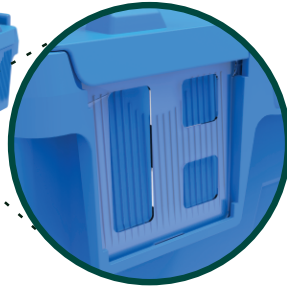
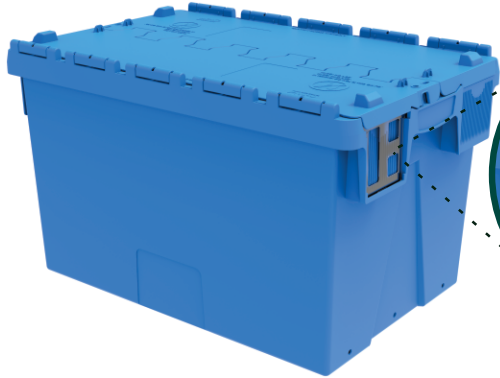

POSSUI PORTA-ETIQUETA

Para melhor identificação das caixas na logística.

Otimiza o espaço em até 70% na logística reversa.



CONDUTIVA
Ideal para transporte de produtos eletrônicos.

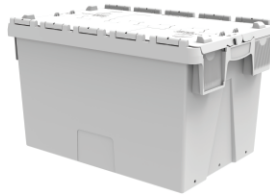

BPA FREE ATÓXICA
Ideal para transporte de produtos alimentícios.



Resistentes a impacto, óleo e variações de temperatura. Sem peças de metal na composição.

MODELO ARKA ALC	DIMENSÕES NOMINAL compr. x larg. x alt. (mm)	DIMENSÕES EXTERNAS compr. x larg. x alt. (mm)	DIMENSÕES INTERNAS TOPO compr. x larg. (mm)	DIMENSÕES INTERNAS BASE compr. x larg. (mm)	DIMENSÕES ALTURA INTERNA ÚTIL (mm)	PESO (kg)	CAP. (litros)	MATERIAL
2110	200x130x100	180x130x100	146x111	128x92	88	0,2	1,25	PP
3222	300x200x220	301x194x220	245x159	222x131	200	0,9	6,5	PP
4328	400x300x280	403x298x280	345x263	310x222	260	1,6	21	PP
5321	500x300x210	493x302x210	450x276	417x241	160	1,9	20	PP
5327	500x300x270	493x302x263	450x276	408x231	213	2,0	24	PP
5328	500x300x280	505x300x280	445x265	412x244	260	2,1	29	PP
5334	500x300x340	520x320x344	460x290	430x265	324,8	2,6	40,5	PP
6425	600x400x250	606x397x250	546x370	515x350	230,5	2,7	44,5	PP
6432	600x400x320	609x397x320	546x370	515x345	300,5	3,0	57,5	PP
6437	600x400x370	606x397x365	546x370	509x343	345,5	3,1	64	PP
6440	600x400x400	600x400x400	550x363	500x312	366,5	3,1	68	PP
6545	600x500x450	609x500x450	545x473	502x439	426,5	4,6	103	PP

BANDEJA ALI

Mais versatilidade e qualidade.

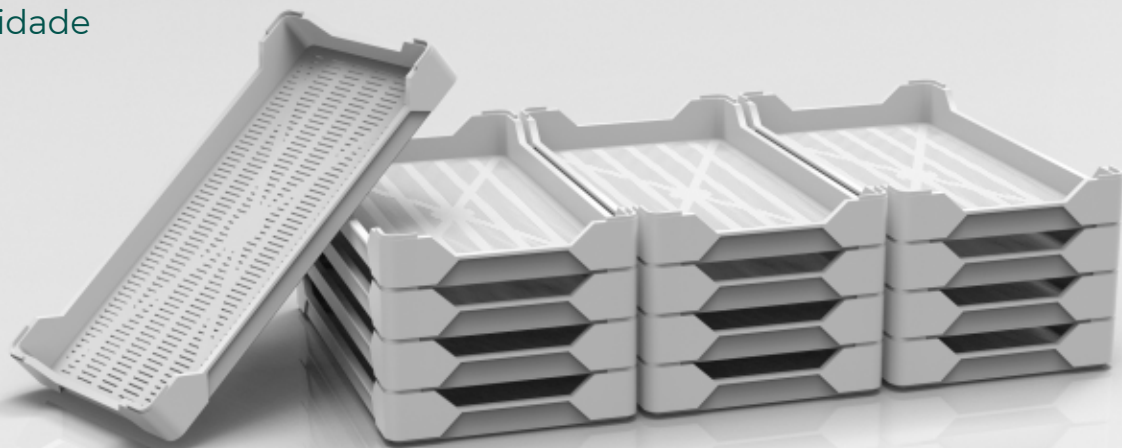

Atendendo todos os requisitos da **industria alimentícia**, a Bandeja ALI foi desenvolvida para otimizar o trabalho nesses ambientes. É de **fácil higienização e atóxica**. Utilizada também para armazenamento e transporte de doces, salgados, biscoitos, tortas e demais confeitos

TRAVA DE EMPILHAMENTO

Borda reforçada com travas.

SEGURA

Trava de empilhamento impede o movimento das bandejas.

FUNDO VAZADO

Fundo vazado invertido (não marca o produto)

RESISTENTE

Matéria prima de alta qualidade.

EMPILHÁVEL



Resistentes a impacto, óleo e variações de temperatura. Sem peças de metal na composição.

Modelo BANDEJA	Dimensões Nominal em mm Compr.xLarg.xAlt. (milímetros)	Dimensões Externas em mm Compr.xLarg.xAlt. (milímetros)	Peso (kg)	Material
ALI	770x407x82	770x407x82	0,2	PP/PE

LINHA BASKET

Mais versatilidade e qualidade.
Ideal para **comércios em geral**.



A **linha Basket** é perfeita para uso diário em estabelecimentos comerciais, tais como: **hipermercados, supermercados, padarias, mercearias, farmácias, perfumarias, lojas de conveniência, etc...**

As cestas da linha Basket oferecem **maior segurança e conforto** durante seu manuseio graças aos seus **cantos arredondados**, possuem **áreas vazadas para ventilação e visualização** dos produtos, são laváveis e otimizam o espaço pois são empilháveis. Disponíveis em 2 versões: **Alças e Puxador/rodinha**.

MAIS CONFORTO

Alças anatômicas facilitando seu conforto no manuseio.

SEGURANÇA GARANTIDA

Projetada com cantos arredondados para não machucar as mãos no seu manuseio.

FÁCIL IDENTIFICAÇÃO

Área para aplicação de etiquetas.

RESISTENTE

Resistente a óleo, impactos e variações de temperatura.

DESIGN MODERNO

Áreas vazadas para ventilação e visualização dos produtos.

PERSONALIZE SUA CAIXA

Espaço para gravação de logo





**OPÇÃO
CARRINHO**



**OPÇÃO
ALÇA**

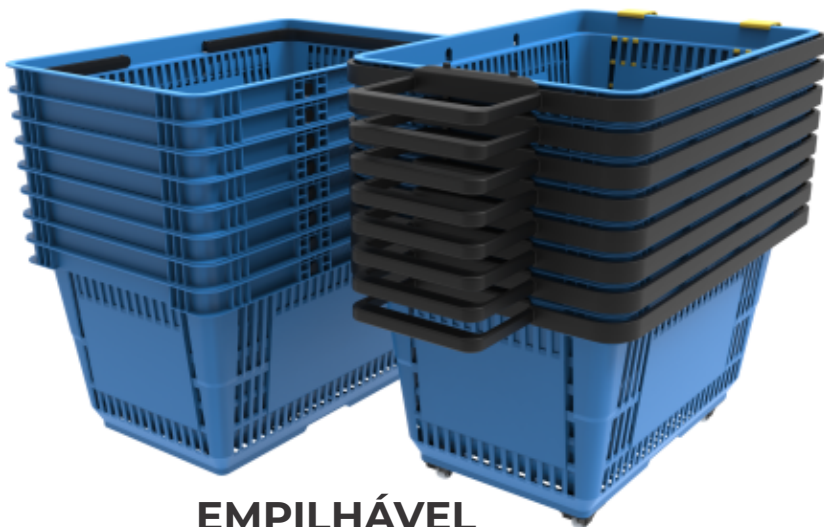

EMPILHÁVEL

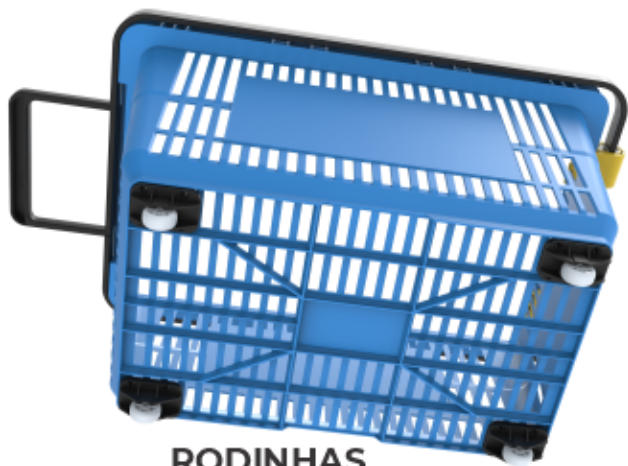

**RODINHAS
RESISTENTES**



**OPÇÕES DE CORES
(SOB CONSULTA)**



**PERSONALIZÁVEL
(opcional)**



Resistentes a impacto,
óleo e variações de temperatura.
Sem peças de metal na composição.

Modelo BASKET	Dimensões Nominal em mm Compr.xLarg.xAlt. (milímetros)	Dimensões Externas em mm Compr.xLarg.xAlt. (milímetros)	Dimensões Internas TOPO Compr. x Larg. (milímetros)	Dimensões Internas BASE Compr. x Larg. (milímetros)	Dimensões Altura interna Útil (milímetros)	Peso (kg)	Cap. (litros)	Material
Alça	480x320x260	482x327x260	435x283	370x217	91	0,762	22	PP
Carrinho	480x320x260	482x327x260	435x283	370x217	91	0,964	22	PP

LINHA BIN SILAFIX

Mais versatilidade e qualidade.
Ideal para **Industria em geral**.

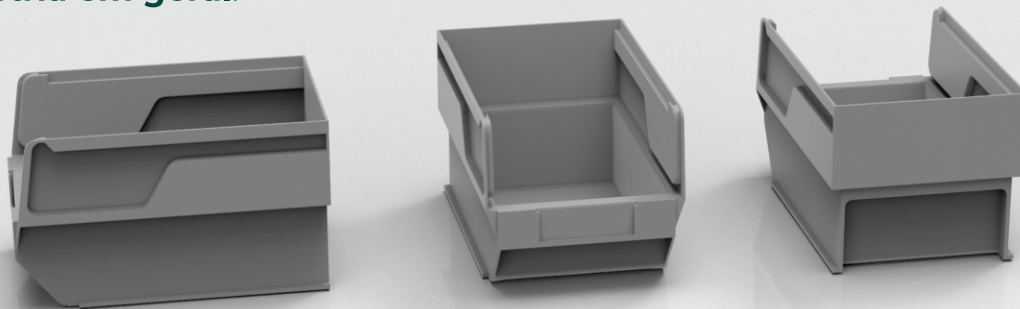

As caixas Bin (Silafix), são **extremamente leves e robustas**, possuem encaixe perfeito, **são anti-corrosivas, resistentes a óleos, impacto e variações de temperatura**. As Silafix proporcionam para sua empresa um ambiente de trabalho muito mais prático e organizado. Ideal para almoxarifados, ferragens, autopeças, oficinas de uso geral.

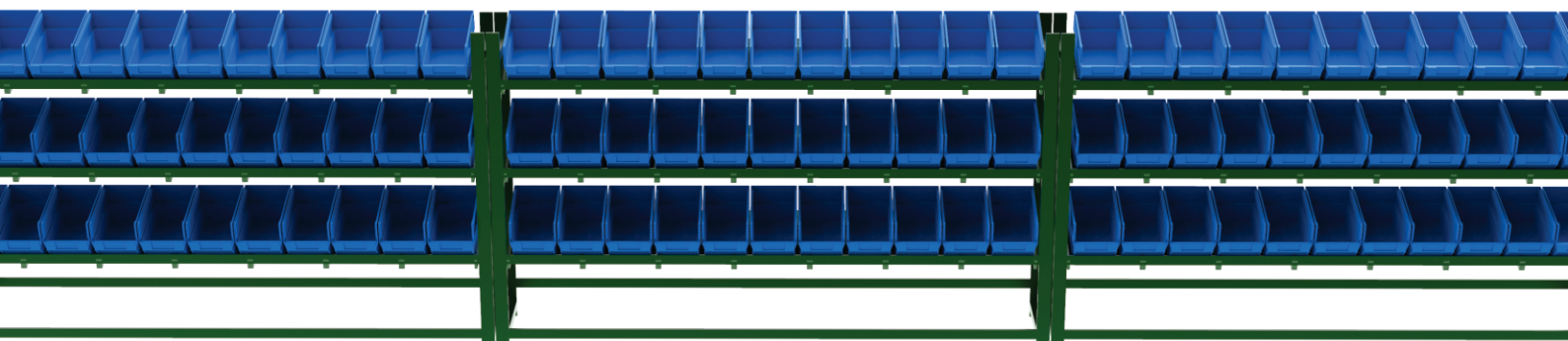

REDUZ O TEMPO DE MONTAGEM

E minimizam a movimentação de peças.

ÓTIMO PARA CONTROLE DE INVENTÁRIO

RÁPIDA IDENTIFICAÇÃO

Espaço para cartão de identificação.

SÃO À PROVA D'ÁGUA, FERRUGEM E CORROSÃO

FÁCIL ACESSO AOS PRODUTOS

Frete com abertura para acesso aos produtos.

ALTA RESISTÊNCIA

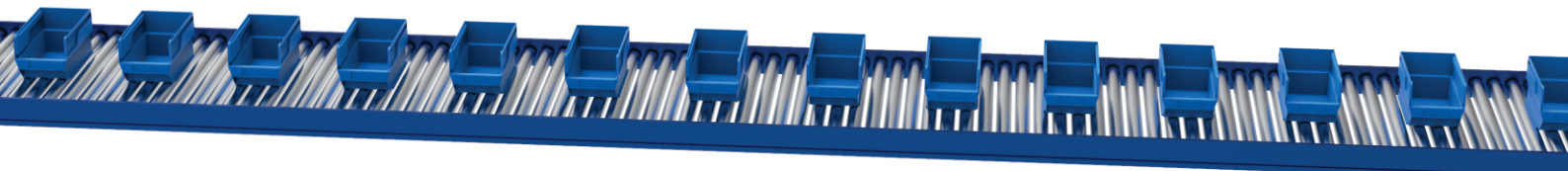

AS SILAFIX SÃO EMPILHÁVEIS
 Otimizam espaço quando vazias e podem ser usadas em prateleiras ou estantes.



 **CONDUTIVA**
 Ideal para transporte de produtos eletrônicos.



FUNDO LISO
 Podem ser usadas em produtos em esteiras de rolete.

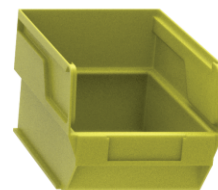

Resistentes a impacto, óleo e variações de temperatura. Sem peças de metal na composição. 

MODELO BIN	DIMENSÕES NOMINAL compr. x larg. x alt. (mm)	DIMENSÕES EXTERNAS compr. x larg. x alt. (mm)	DIMENSÕES INTERNAS TOPO compr. x larg. (mm)	DIMENSÕES INTERNAS BASE compr. x larg. (mm)	DIMENSÕES ALTURA INTERNA ÚTIL (mm)	PESO (kg)	CAP. (litros)	MATERIAL
2315	230x150x130	227x147x132,3	197x128	180x127	122	0,26	1,6	PP

LINHA COOLBOX

Mais versatilidade e qualidade.
Ideal para transporte de **termolábeis**.

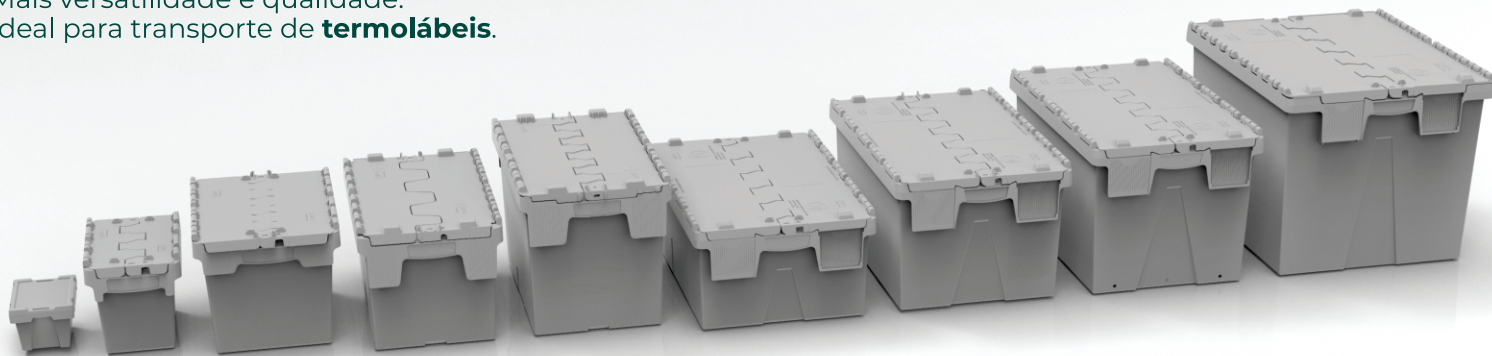

Com paredes internas **XPS** a linha **Coolbox** é resistente a impactos e **variações de temperatura** durante o transporte. Qualificadas para o transporte de medicamentos, vacinas, hemoderivados e alimentos em várias condições térmicas.

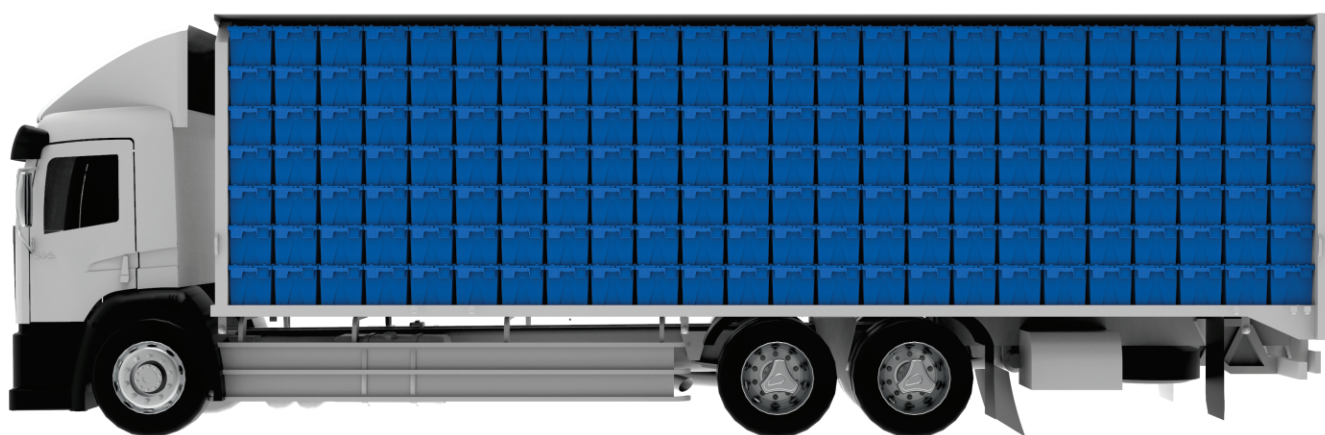

ISOLAMENTO TÉRMICO

PERSONALIZE SUA CAIXA
Espaço para gravação de logo.

MAIOR ESTABILIDADE NO TRANSPORTE
Guias centralizadoras de cinta.

MAIS CONFORTO
Alças ergonômicas.

SEGURANÇA GARANTIDA
Pontos de fixação para vários tipos de lacres.

PLACAS DE XPS
É considerado um dos melhores isolantes térmicos e proteção mecânica do mundo.

PRONTA PARA SISTEMAS AUTOMATIZADOS
Permitem instalação de código de barras/RFID.

RESISTENTE AO IMPACTO
Colagem das placas em XPS com cola de silicone especial.

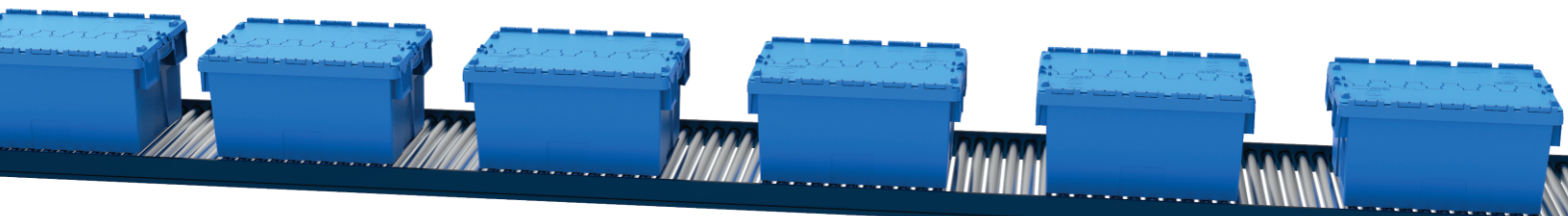

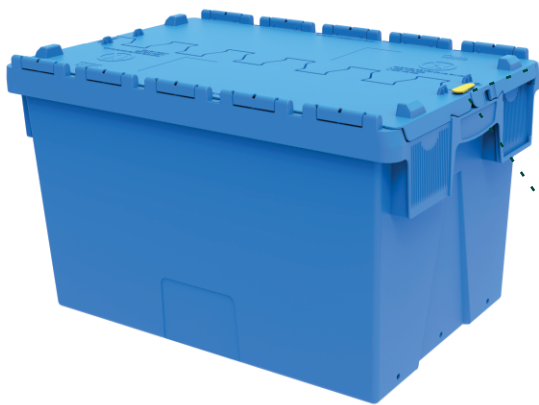

LACRE DE SEGURANÇA

Sistema que garante a inviolabilidade.

POSSUI PORTA-ETIQUETA
Para melhor identificação das caixas na logística.

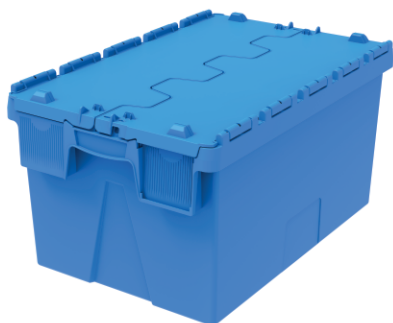
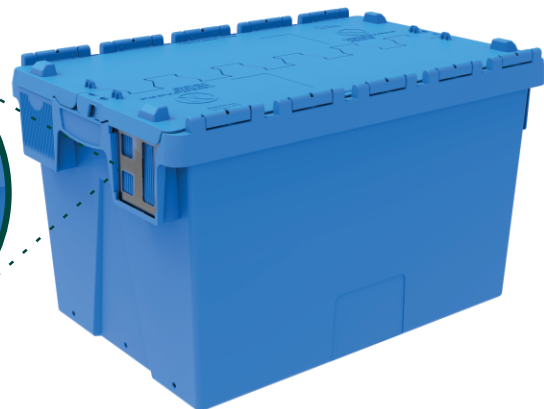
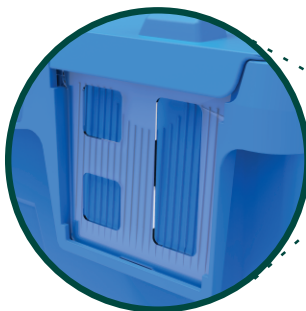

ATÓXICA

Ideal para transporte de produtos alimentícios..

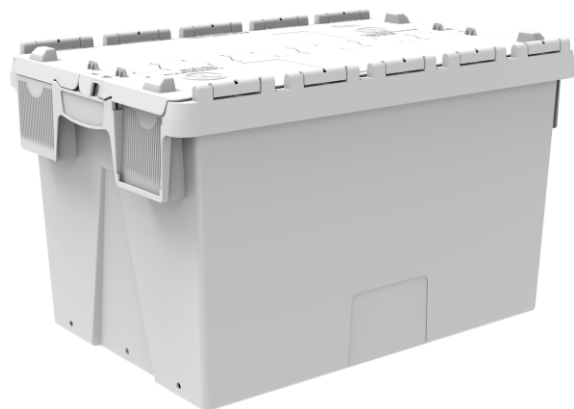

Resistentes a impacto, óleo e variações de temperatura. Sem peças de metal na composição. 

MODELO COOLBOX	DIMENSÕES NOMINAL compr. x larg. x alt. (mm)	DIMENSÕES EXTERNAS compr. x larg. x alt. (mm)	DIMENSÕES INTERNAS TOPO compr. x larg. (mm)	DIMENSÕES ALTURA INTERNA ÚTIL (mm)	PESO (kg)	CAP. (litros)	MATERIAL
5328	500x300x280	505x300x280	445x265	149	3	7	PP
5334	500x300x340	520x320x344	460x290	212	3,8	11,3	PP
6425	600x400x250	606x397x250	546x370	124	4	12,8	PP
6432	600x400x320	609x397x320	546x370	191	4,5	20	PP
6437	600x400x370	606x397x365	546x370	236	4,8	23,5	PP
6545	600x500x450	609x500x450	545x473	319	6,9	42,8	PP

LINHA DOLLIE

Mais versatilidade e qualidade.

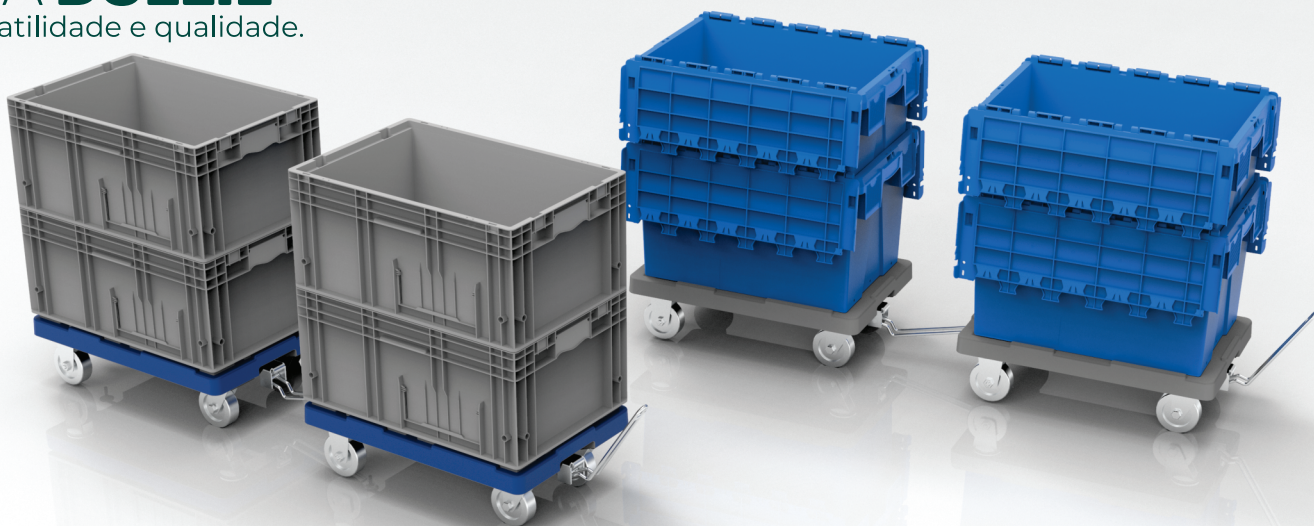

Ideal para **transporte** de **caixas pesadas** agilizando todo o processo transportando várias caixas ao **mesmo tempo** com mínimo esforço.

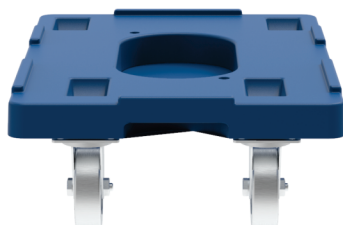

MAIS SEGURO

Borda de segurança garante que a caixa não se mova para fora do carrinho.

SUPORTA ATÉ 240KG

Conta com fundo reforçado.

OTIMIZAÇÃO DE ESPAÇO

Permite empilhamento.

REDUÇÃO DE ESPAÇO FÍSICO E MELHOR ERGONOMIA

RODAS EM POLIURETANO

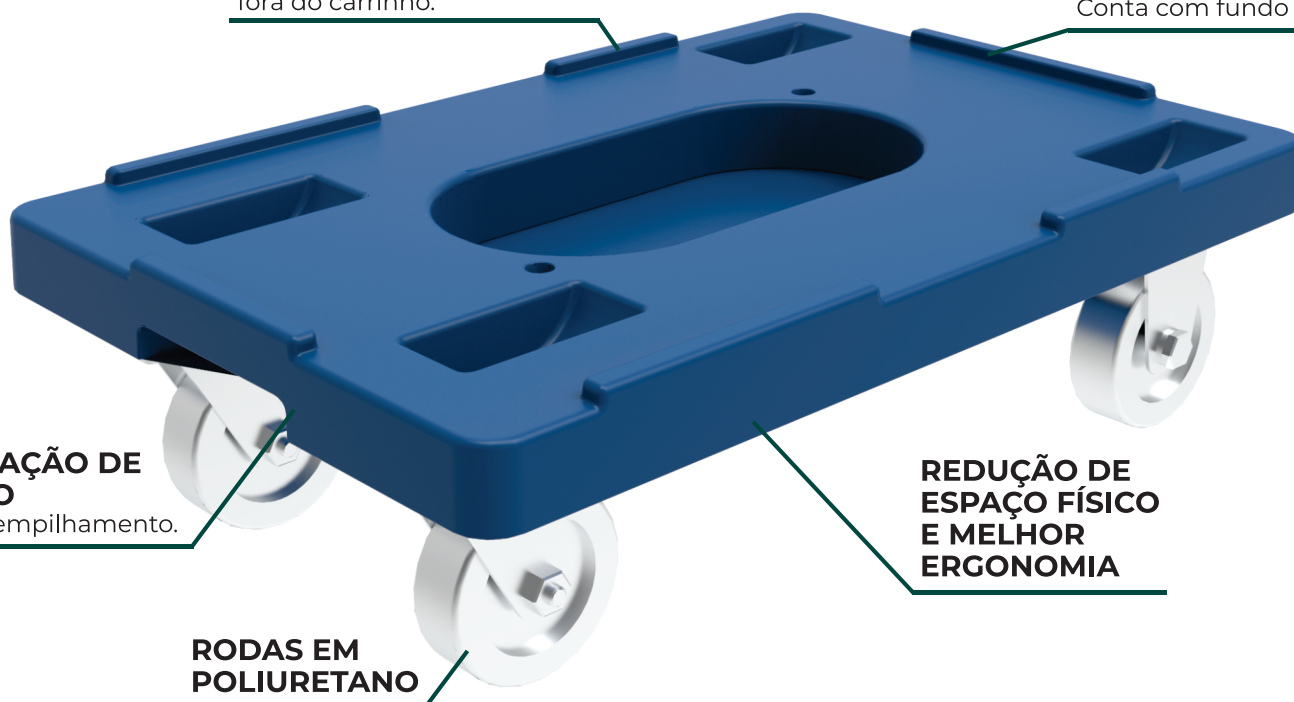

ENGATE E HASTE PARA TRANSPORTE (OPCIONAL)

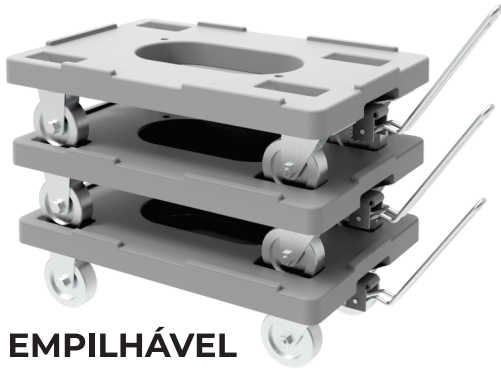

EMPILHÁVEL

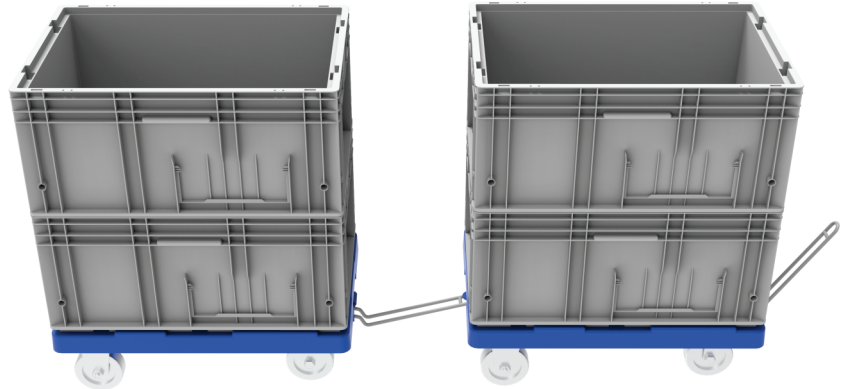

DOLLIE KLT

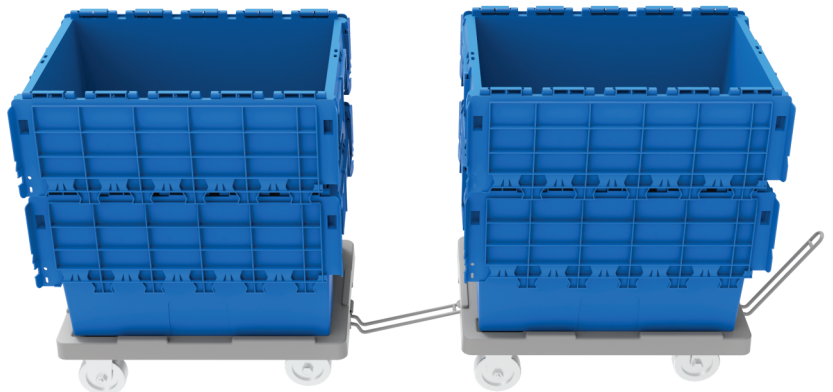
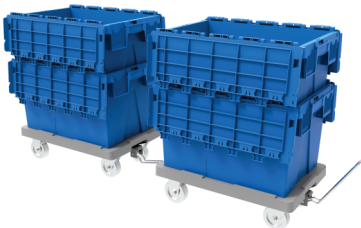

DOLLIE ALC



Resistentes a impacto,
óleo e variações de temperatura.
Sem peças de metal na composição.

MODELO DOLLIE

**DIMENSÕES
NOMINAL**
compr. x larg. x alt. (mm)

PESO (kg)

CAP. (kg)

MATERIAL

UNIVERSAL

600x400x170

3,8

240

PP

DOLLIE ALC

600x400x170

3,8

240

PP

KLT e EURO

600x400x170

3,8

240

PP

ESTANTE HÉRCULES

Mais versatilidade e qualidade.



Extremamente resistente a Estante HÉRCULES suporta até **70kg por prateleira**. Fabricada em polipropileno espesso para uma maior durabilidade, sem problemas com **oxidação e desgaste**. De fácil higienização e montagem (sem uso de ferramentas), possui laterais coloridas ideais para a organização de Kanban, melhorando a gestão de processos.

GRADE VAZADA

Melhor circulação de ar e melhor higienização.

TAMPA DE PROTEÇÃO

Evita acúmulo de sujeira e entrada de insetos.

FÁCIL MONTAGEM

Sem uso de ferramentas.

REFORÇADA

Até 70kg por prateleira.

PÉ DE APOIO

Mantém os produtos longe do chão.

LATERAIS COLORIDAS

Personalizadas.



SUPORTA ATÉ 210kg
Até 70kg por prateleira.

SUPORTA ATÉ 280kg
Até 70kg por prateleira.

SUPORTA ATÉ 350kg
Até 70kg por prateleira.



3 PRATELEIRAS
910x450x970mm

4 PRATELEIRAS
910x450x1400mm

5 PRATELEIRAS
910x450x1840mm



GRADE VAZADA

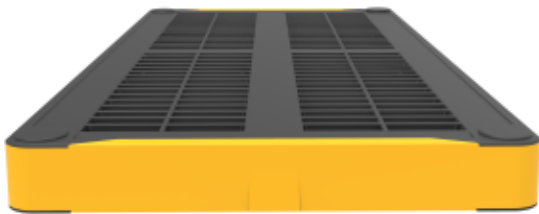

LATERAIS COLORIDAS

ROBUSTA
Até 70kg por prateleira

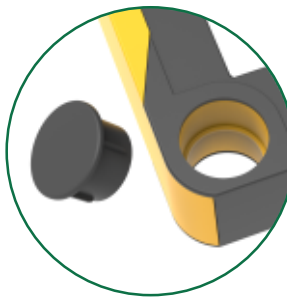

TAMPA DE PROTEÇÃO

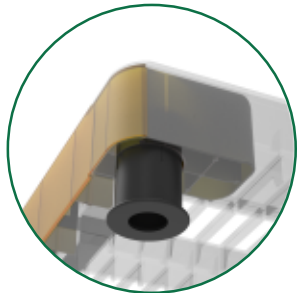

PÉ DE PROTEÇÃO



Resistentes a impacto, óleo e variações de temperatura. Sem peças de metal na composição.

Modelo ESTANTE	Dimensões Nominal em mm montada Compr.xLarg.xAlt. (milímetros)	Peso (kg)	Cap. (kg)	Material
3 PRATELEIRAS	910X450X975	7	210	PP
4 PRATELEIRAS	910x450x1410	9	280	PP
5 PRATELEIRAS	910x450x1850	12	350	PP

ESTANTE ATÓXICA
Perfeita para Câmara Fria

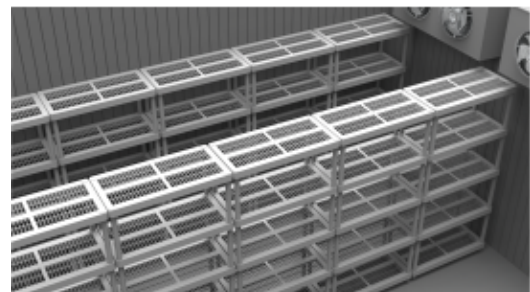

LINHA EURO FORTE

Embalagens para a operação logística da sua empresa.

eco boxes
PENSE DIFERENTE!

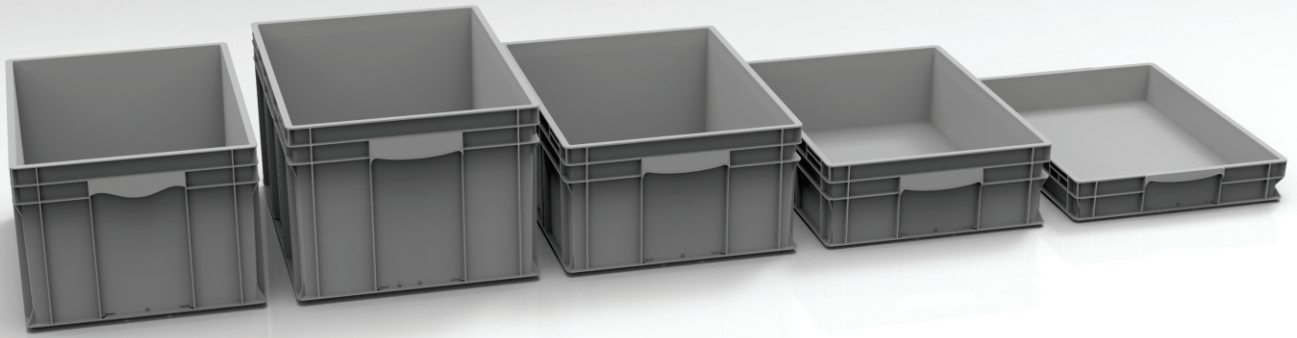

Complementando a Linha EURO, a **Linha EURO FORTE** foi projetada para movimentação de peças de **grande proporção e peças em grande volume**. Suas dimensões são baseadas em normas europeias que permitem a sua utilização em sistemas automatizados.

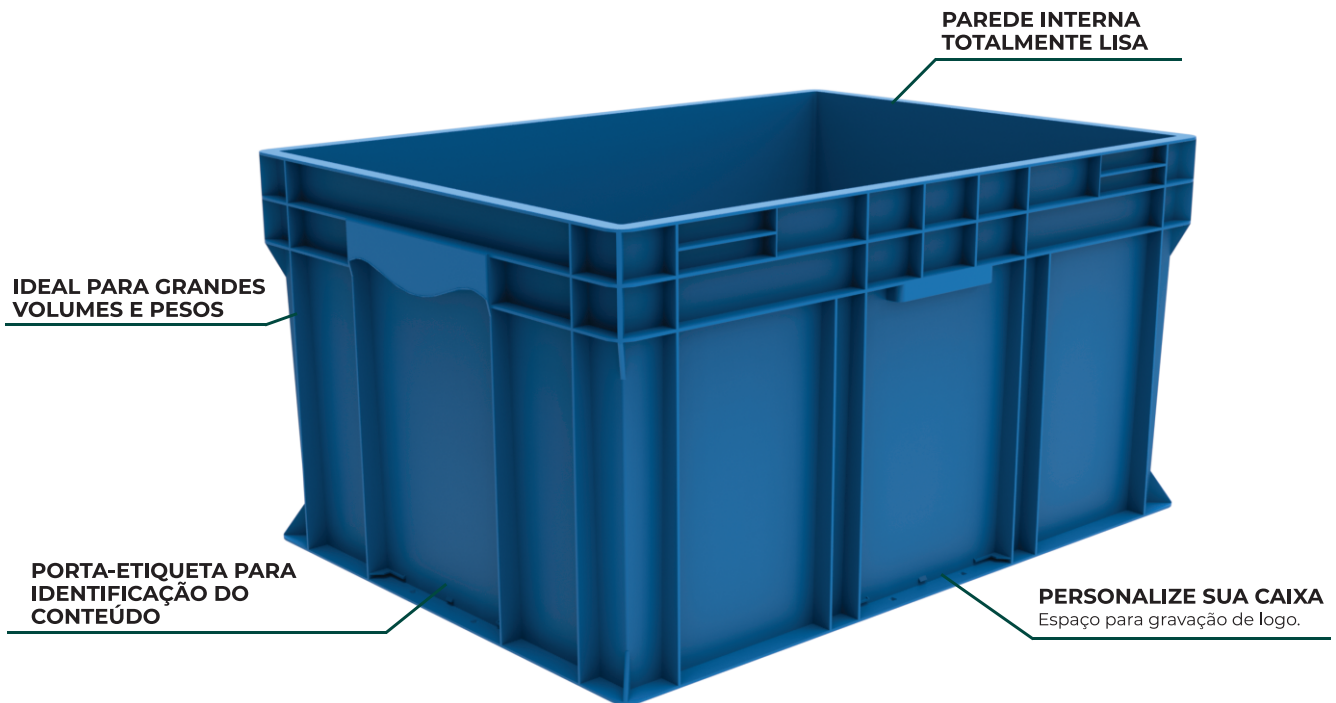

CONDUTIVA
Ideal para transporte de produtos eletrônicos.



ATÓXICA
Ideal para transporte de produtos alimentícios..



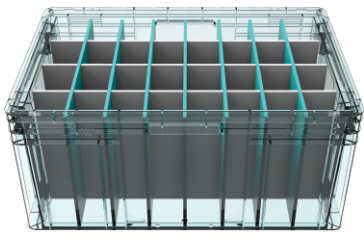

DIVISÓRIAS (OPCIONAL)

- Melhor acondicionamento.
- Ideal para conservação de acabamento e pintura.
- Maior proteção no transporte.

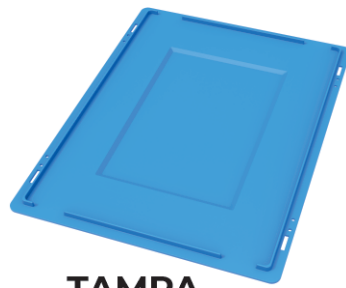

TAMPA (OPCIONAL)

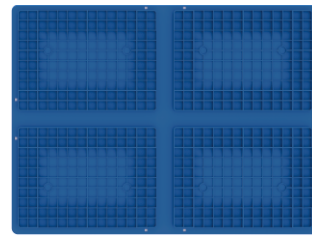

FUNDO LIGHT

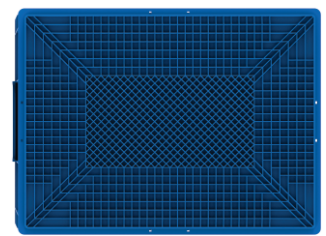

FUNDO REFORÇADO
(sob consulta)



Empilháveis

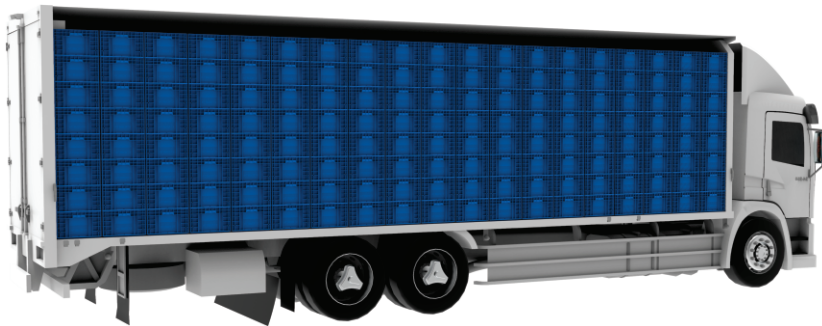

Resistentes a impacto, óleo e variações de temperatura. Sem peças de metal na composição.

MODELO EURO	DIMENSÕES NOMINAL compr. x larg. x alt. (mm)	DIMENSÕES EXTERNAS compr. x larg. x alt. (mm)	DIMENSÕES INTERNAS TOPO compr. x larg. (mm)	DIMENSÕES INTERNAS BASE compr. x larg. (mm)	DIMENSÕES ALTURA INTERNA ÚTIL (mm)	PESO (kg)	CAP. (litros)	MATERIAL
1010	775x560x410	772x560x410	737x525	719x507	394	5,0	148	PP
1010R	775x560x410	772x560x410	737x525	719x507	383	5,6	144	PP
8612C	800x600x120	810x602x119	764x567	764x552	95	3,4	39,5	PP
8612L	800x600x120	818x602x119	766x567	752x552	95	3,6	39,5	PP
8612R	800x600x120	818x602x119	767x567	750x550	95	4,0	39,5	PP
8612R2	800x600x120	818x602x119	767x567	750x550	95	4,0	39,5	PP
8623R	800x600x230	818x602x230	766x567	753x552	206	5,3	90	PP
8623L	800x600x230	818x602x230	766x567	753x552	206	4,6	90	PP
8634C	800x600x340	803x602x340	766x567	751x551	316	5,5	73,5	PP
8634L	800x600x340	818x602x340	766x567	753x552	316	5,7	133	PP
8634R	800x600x340	818x602x340	766x567	753x552	316	8,3	133	PP
8645L	800x600x450	818x602x450	766x567	753x552	426	6,8	180	PP
8645R	800x600x450	818x602x450	766x567	753x552	426	7,7	180	PP

LINHA EURO

Mais versatilidade e qualidade.
Ideal para **Logística reversa**.

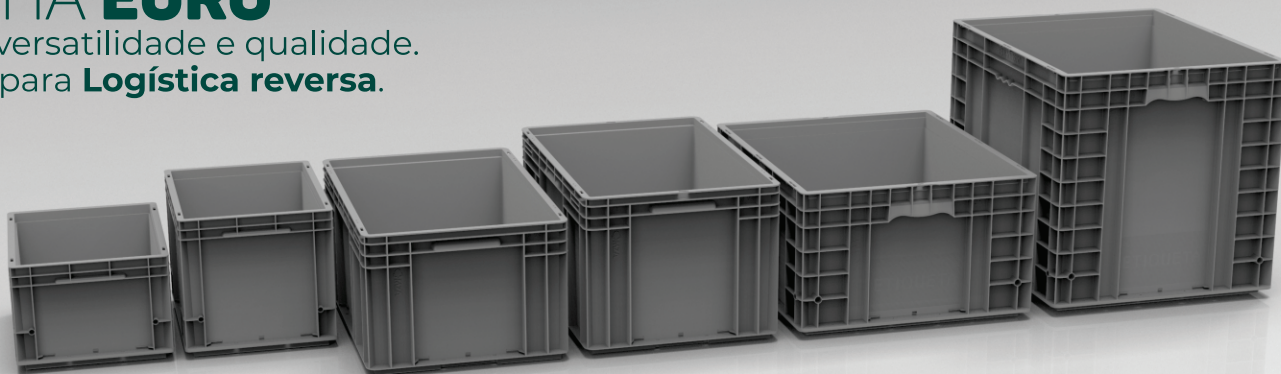

As caixas da **Linha Euro** seguem dimensões de normas europeias. O design do fundo permite uma **excelente performance** de deslizamento suave e sem ruídos, garantindo a **integridade dos equipamentos** (mini-load e translevador). As caixas permitem a instalação de etiquetas de código de barra e RFID para endereçamento.

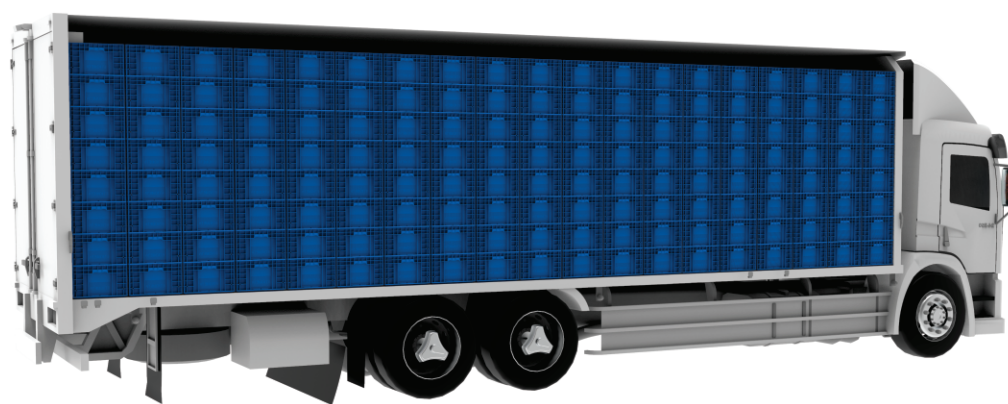

IDEAL PARA SISTEMAS AUTOMATIZADOS

PRATICIDADE

Grande número de pontos para pegadas de robô.

ALTA RESISTÊNCIA

MAIS CONFORTO

Alças ergonômicas.

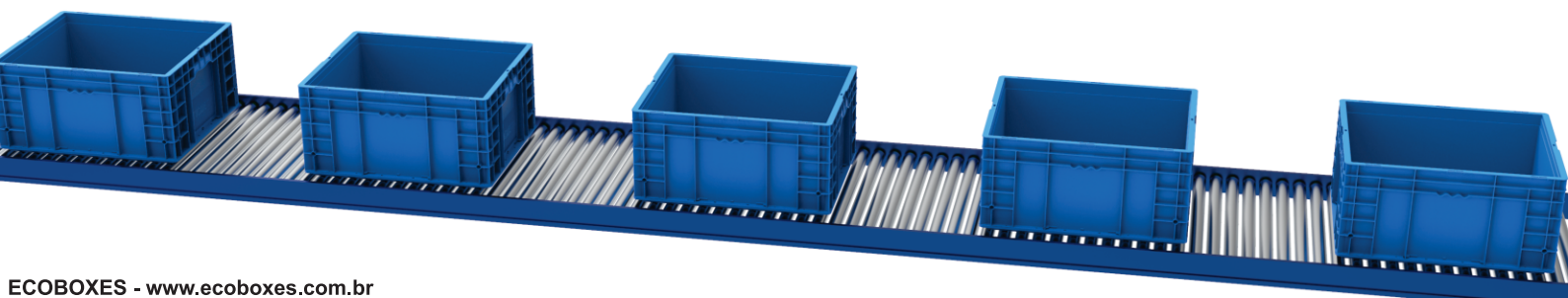

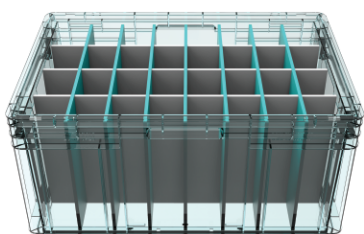

DIVISÓRIAS (OPCIONAL)

- Melhor acondicionamento.
- Ideal para conservação de acabamento e pintura.
- Maior proteção no transporte.

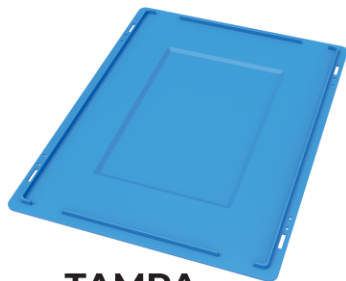

TAMPA (OPCIONAL)



FUNDO LISO

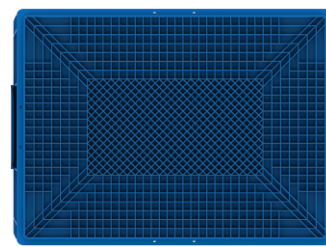

FUNDO REFORÇADO

OTIMIZAM CUBAGEM E FRETE

5 Caixas fecham
1 pallet.

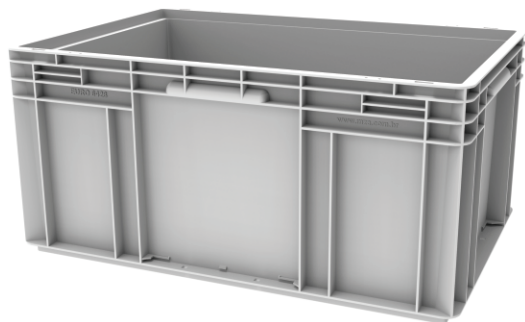

ATÓXICA

Ideal para transporte de produtos alimentícios..



CONDUTIVA

Ideal para transporte de produtos eletrônicos.



AGUENTA ATÉ 70KG* QUANDO CARREGADA

*Manualmente não ceder 20kg



Resistentes a impacto, óleo e variações de temperatura. Sem peças de metal na composição.

MODELO EURO	DIMENSÕES NOMINAL compr. x larg. x alt. (mm)	DIMENSÕES EXTERNAS compr. x larg. x alt. (mm)	DIMENSÕES INTERNAS TOPO compr. x larg. (mm)	DIMENSÕES INTERNAS BASE compr. x larg. (mm)	DIMENSÕES ALTURA INTERNA ÚTIL (mm)	PESO (kg)	CAP. (litros)	MATERIAL
4322	400x300x210	396x297x210	362x263	355x256	188,5	1,3	17,5	PP
4328	400x300x280	396x297x280	362x263	353x254	258,5	1,6	23,5	PP
6415R	600x400x150	594x396x155	544x364	540x360	117	2,3	22,5	PP
6421R	600x400x210	594x396x210	544x364	538x358	172,5	2,9	33,5	PP
6428	600x400x280	594x396x280	544x364	535x355	262	2,6	50,5	PP
6428R	600x400x280	594x396x280	544x364	535x355	247	3,3	48	PP
6432	600x400x320	594x396x320	544x364	533x353	302	2,9	58	PP
6432R	600x400x320	594x396x320	544x364	533x354	287	3,5	55,5	PP
6530	600x500x300	600x500x300	553x463	545x455	262,5	3,3	70	PP
6540	600x500x400	600x500x400	553x463	545x455	380	4,1	95	PP
6550	600x500x500	600x500x500	553x463	545x455	480	4,9	120	PP
LITE 2158	200x150x80	197x148x80	173x123	162x113	70,5	0,2	1,5	PP

LINHA FLEX F-KLT

Mais versatilidade e qualidade.
Ideal para **Logística reversa**.

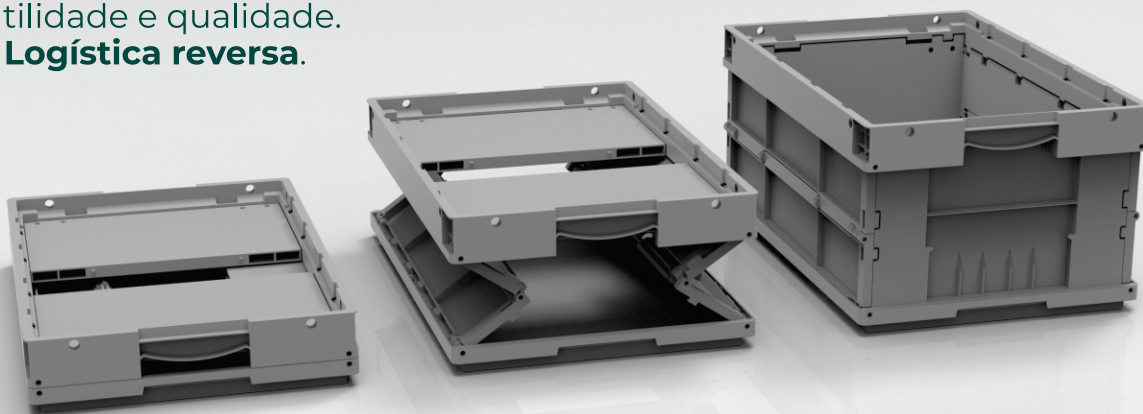

Desenvolvidas conforme a norma **VDA 4500** automotiva, as caixas **FLEX F-KLT** possuem alta resistência e padronização. Foram especialmente projetadas para solucionar os principais problemas de **transporte e armazenagem** de setores industriais autônomos e farmacêuticos.



REDUÇÃO DO CUSTO EM FRETE DE RETORNO

Otimização de espaço quando vazias.

CONSULTE A DISPONIBILIDADE DE CORES

FÁCIL IDENTIFICAÇÃO

Utilização de porta etiquetas

FUNDO LEGO

Permite empilhamento cruzado.

PERSONALIZE SUA CAIXA

Espaço para gravação de logo.

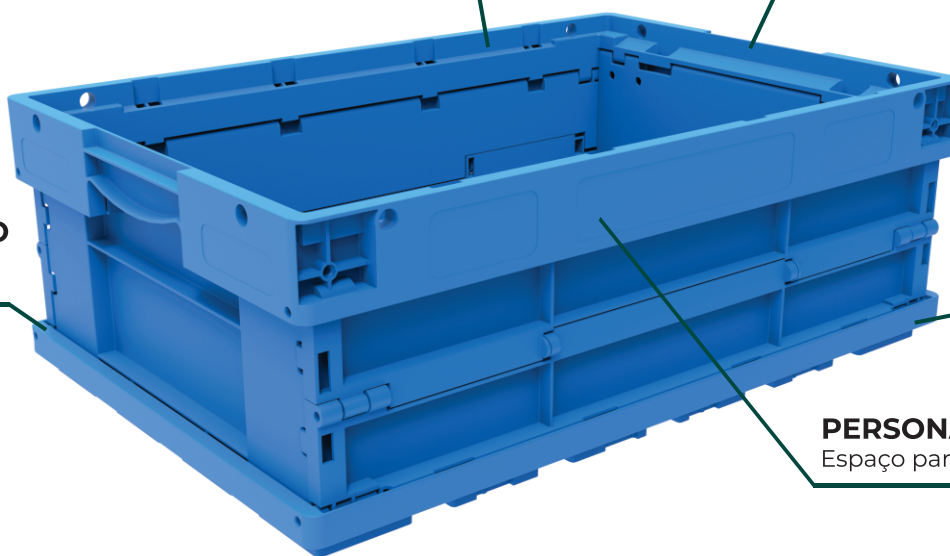

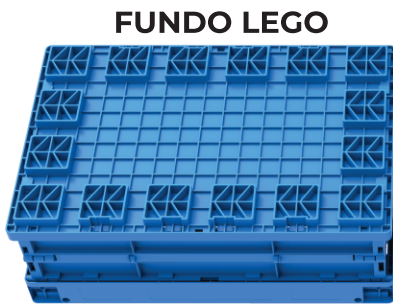
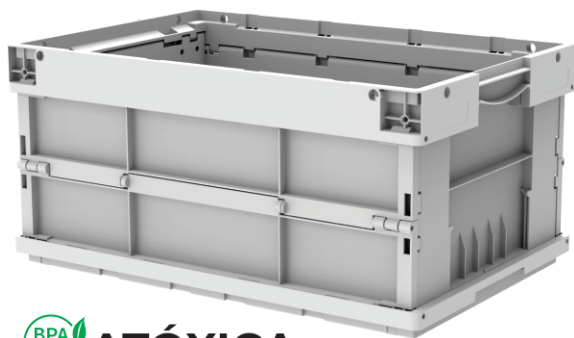

ATÓXICA

Ideal para transporte de produtos alimentícios..

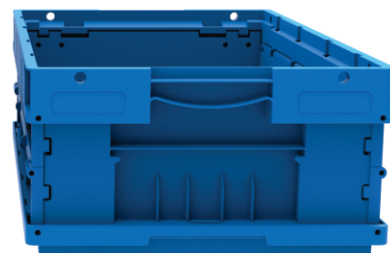
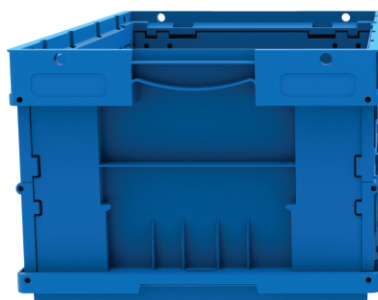

CONDUTIVA

Ideal para transporte de produtos eletrônicos.

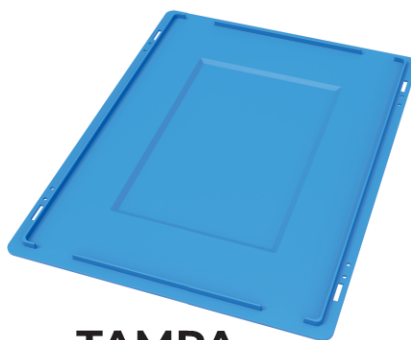
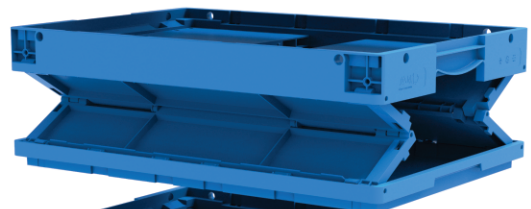

TAMPA (OPCIONAL)

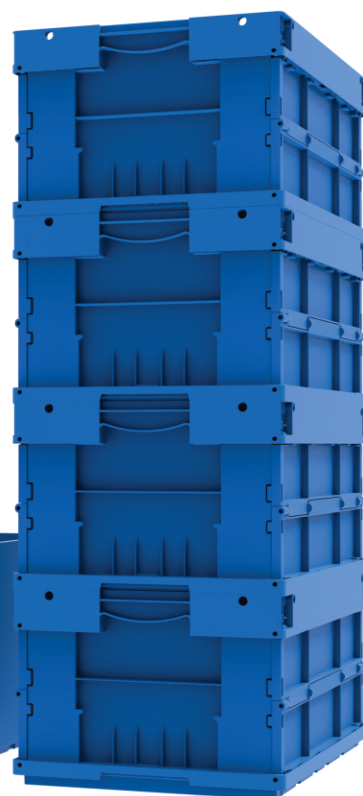

Resistentes a impacto, óleo e variações de temperatura. Sem peças de metal na composição.

MODELO FLEX	DIMENSÕES NOMINAL compr. x larg. x alt. (mm)	DIMENSÕES EXTERNAS compr. x larg. x alt. (mm)	DIMENSÕES ALTURA INTERNA ÚTIL (mm)	DIMENSÃO COLAPSÍADA (mm)	PESO (kg)	CAP. (litros)	MATERIAL
6421.G (FUNDO LISO)	600x400x210	592x365x210	192	95	2,7	39,3	PP
6421 (FUNDO LEGO)	600x400x210	592x365x210	172	95	2,9	35,5	PP
6428.G (FUNDO LISO)	600x400x280	592x365x280	263	95	2,9	49,9	PP
6428 (FUNDO LEGO)	600x400x280	592x365x280	243	95	3,3	46,1	PP

LINHA HÉRCULES GLT

Mais versatilidade e qualidade.
Ideal para **Logística reversa**.



A **primeira linha de caixas de Brasil** que segue a norma **VDA-GLT** e podem ser movimentadas através de paleteira ou empilhadeiras, podendo ser armazenada diretamente nas prateleiras. Seu **design inovador** une simplicidade e robustez, além de sua matéria-prima de **alta qualidade** que garantem **alta resistência**. Para uma otimização maior de sua caixa Hércules utilize também o extensor.



MAIOR RESISTÊNCIA AO IMPACTO

Intertravamento entre o pé e a base oferecem alta resistência ao impacto dos garfos das empilhadeiras.

BAIXO CUSTO DE MANUTENÇÃO

Componentes podem ser substituído individualmente.

EXTENSOR (Opcional)

MAIOR ROBUSTEZ E SEGURANÇA

Hastes em material plástico de alta resistência livre de oxidação e reduzindo o risco de acidentes.

100% DE ECONOMIA EM MATERIAL AUXILIAR

Não precisa de Streech.

PROTEÇÃO METÁLICA (Opcional)

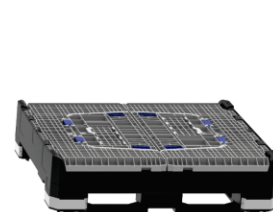
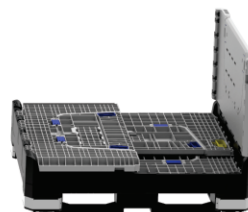
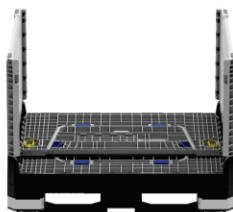
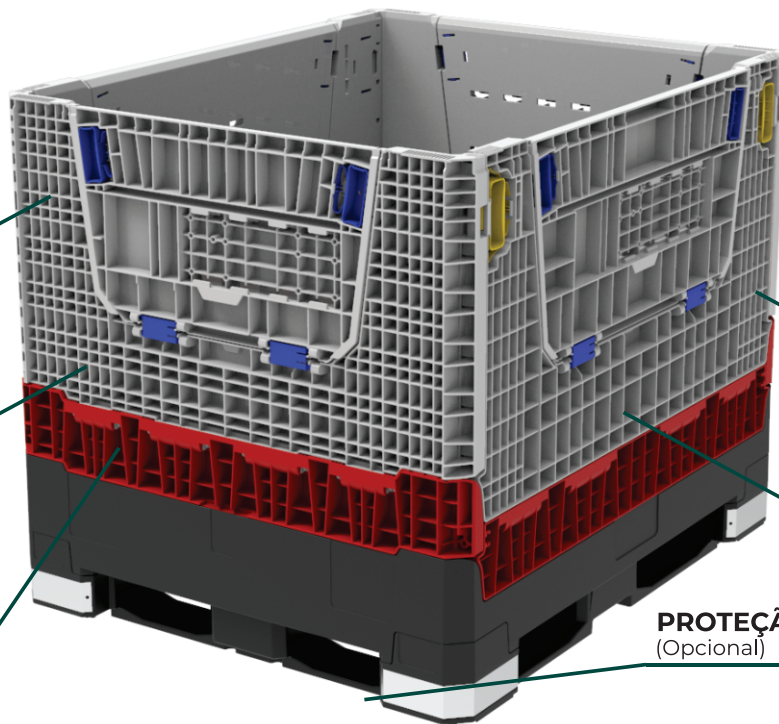

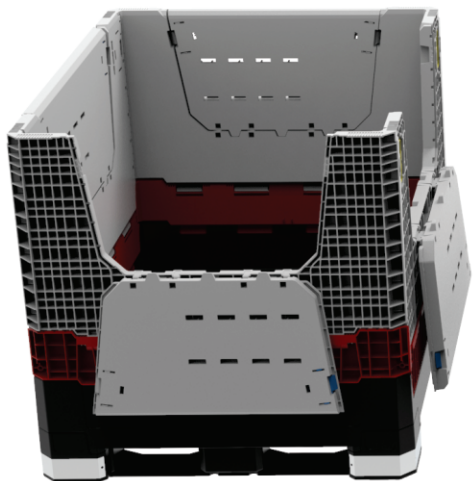

GLT 121010



GLT 121086



GLT 121065

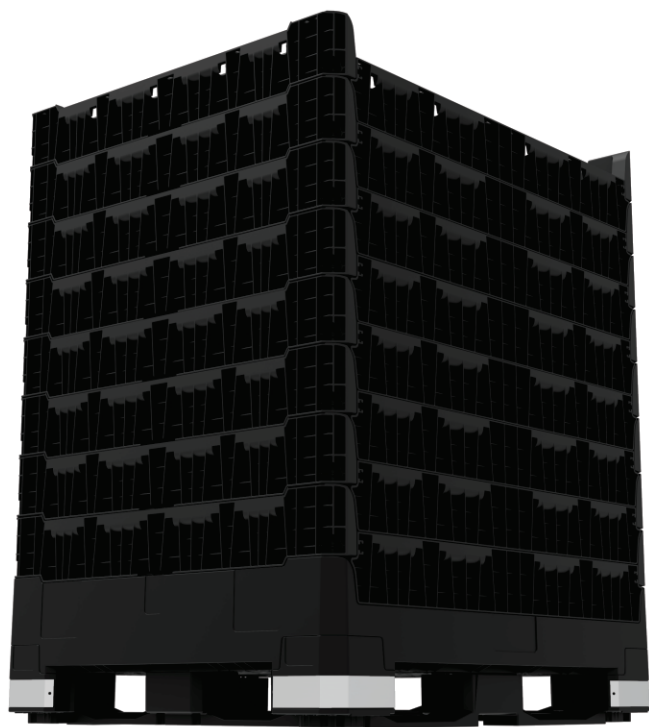

TAMPA (Opcional)

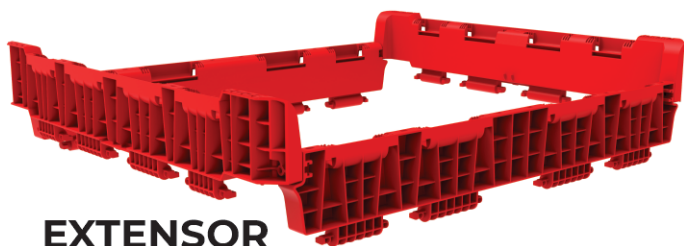

EXTENSOR
(Opcional)



CONDUTIVA 

Ideal para transporte de produtos eletrônicos.



Resistentes a impacto, óleo e variações de temperatura. Sem peças de metal na composição.

MODELO GLT	DIMENSÕES NOMINAL compr. x larg. x alt. (mm)	DIMENSÕES EXTERNAS compr. x larg. x alt. (mm)	DIMENSÕES INTERNAS TOPO compr. x larg. (mm)	DIMENSÕES INTERNAS BASE compr. x larg. (mm)	DIMENSÕES ALTURA INTERNA ÚTIL (mm)	PESO (kg)	CAP. (litros)	MATERIAL
121065	1200x1000x650	1200x1000x650	1120x920	1120x920	464	50	478	PP
121086	1200x1000x860	1200x1000x860	1120x920	1120x920	674	60	694	PP
121010	1200x1000x100	1200x1000x100	1120x920	1120x920	814	70	840	PP

*Consulte para outros tamanhos

LIXEIRA INTELIGENTE

Mais versatilidade e qualidade.



A combinação perfeita de **design, robustez e segurança**. As Lixeiras Inteligentes são equipadas com **tampa silenciosa** que também **amortecem o impacto** ao fechar, trava de segurança e um desenho moderno e compacto. Disponíveis em 3 tamanhos para atender todas as principais necessidades.

TRAVA DE SEGURANÇA

Mecanismo inteligente para proteger pequenos acidentes.

TAMPA SILENCIOSA

Movimento de fechamento silencioso.

DESIGN SLIM

Cabem em qualquer ambiente.

PERSONALIZAÇÃO

Cores personalizadas.

RESISTENTE

Material resistente

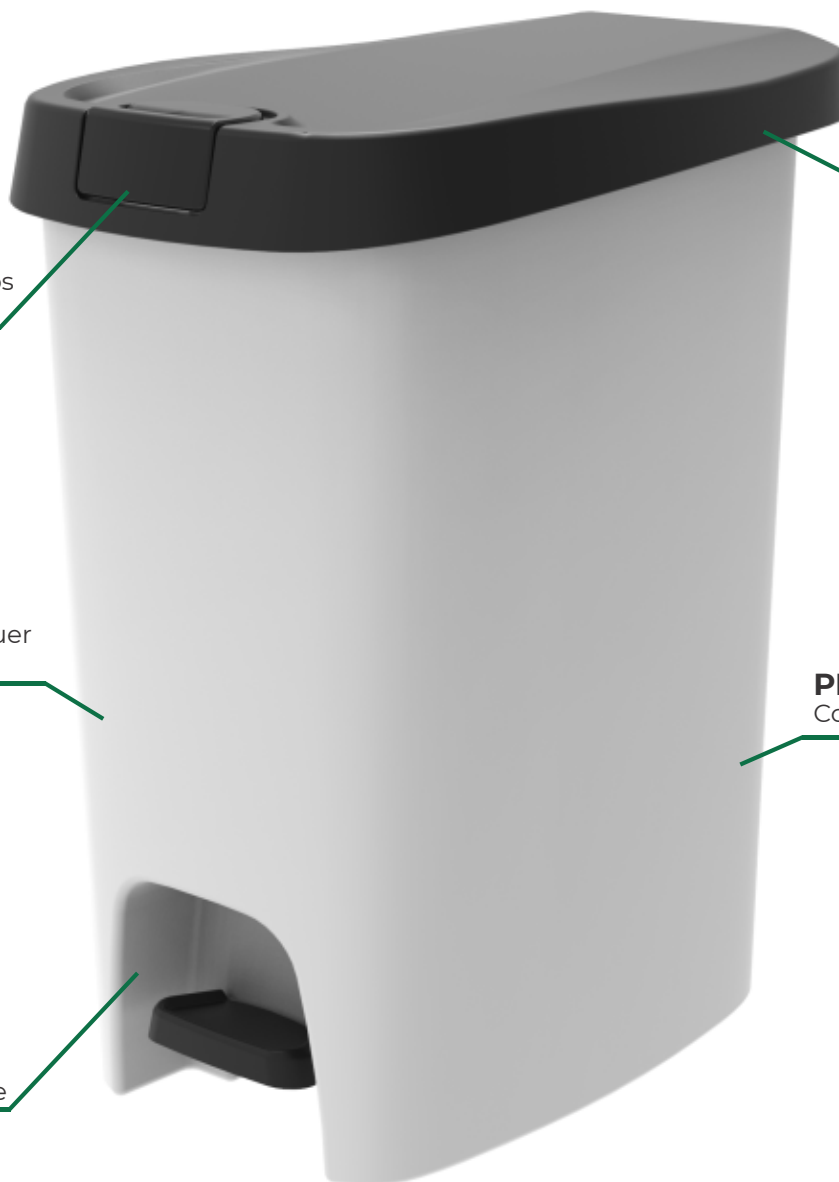



LIXEIRA 16L

LIXEIRA 25L

LIXEIRA 50L

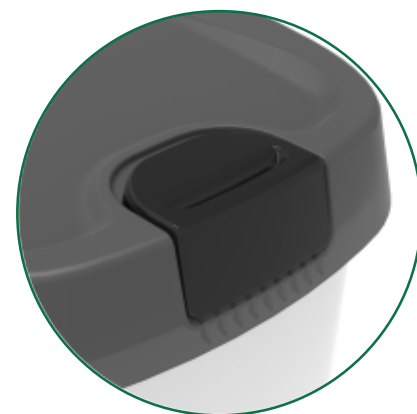

TRAVA DE SEGURANÇA



TAMPA DE SEGURANÇA

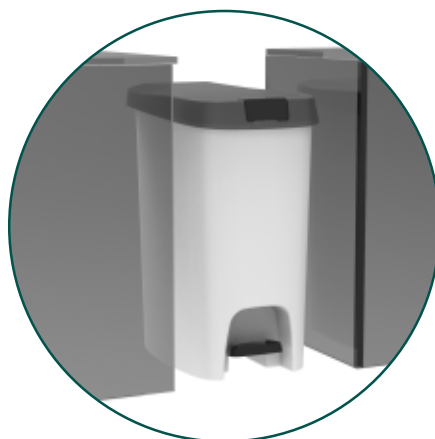

DESIGN SLIM

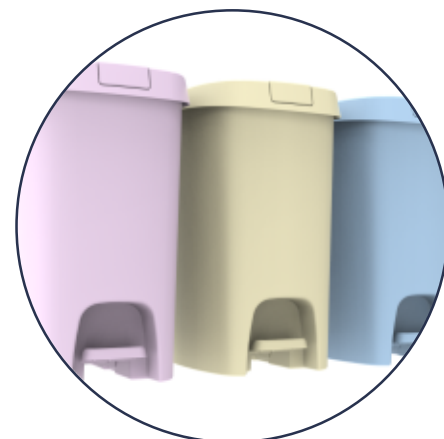

CORES PERSONALIZADAS



TRAVA DE SEGURANÇA
Mecanismo inteligente para proteger pequenos acidentes.

Modelo LIXEIRA	Dimensões Nominal em mm Compr.xLarg.xAlt. (milímetros)	Peso (kg)	Cap. (Litros)	Material
LIXEIRA 16L	310x210x450	1,0	16	PP (polipropileno) AÇO POM (poliacetal)
LIXEIRA 25L	410x290x510	2,5	25	PP (polipropileno) AÇO POM (poliacetal)
LIXEIRA 50L	490x310x620	3,0	50	PP (polipropileno) AÇO POM (poliacetal)

LINHA PALLET

Mais versatilidade e qualidade.
Ideal para **Industria em geral**.



Sustentáveis e **100% recicláveis** a linha Pallet é muito mais **durável e resistente** quando comparada a opção em madeira. Além disso são **higienizáveis** e podem ser feitos em material atóxico.

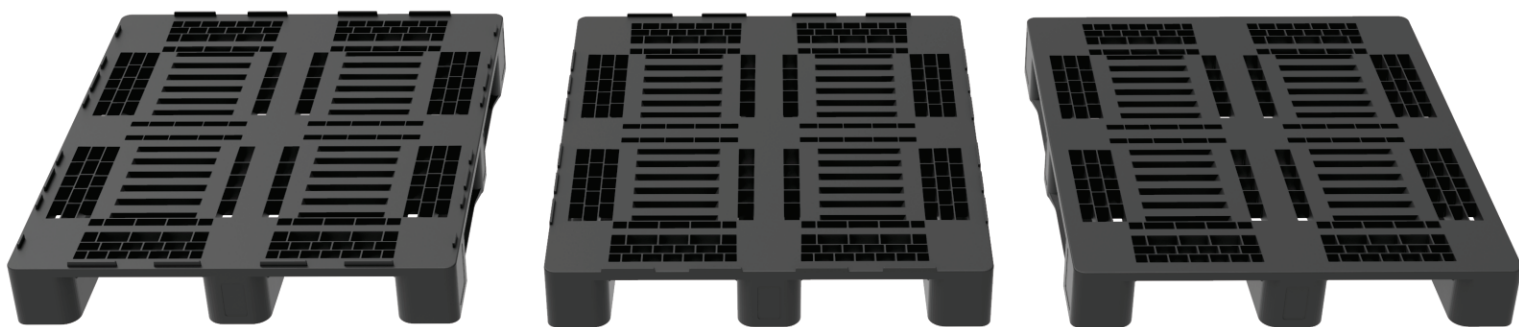

CARGA ESTÁTICA: 5000KG
CARGA DINÂMICA: 1500KG
CARGA ESTÁTICA NO PORTA PALLET: 1000KG

DECK VAZADO

**BORDAS DE 7 MM QUE EVITAM
DESLIZAMENTO DA CARGA**

**BORDAS DE SEGURANÇA PARA
CAIXAS PADRÕES (KLT, R-KLT E RL-KLT)**

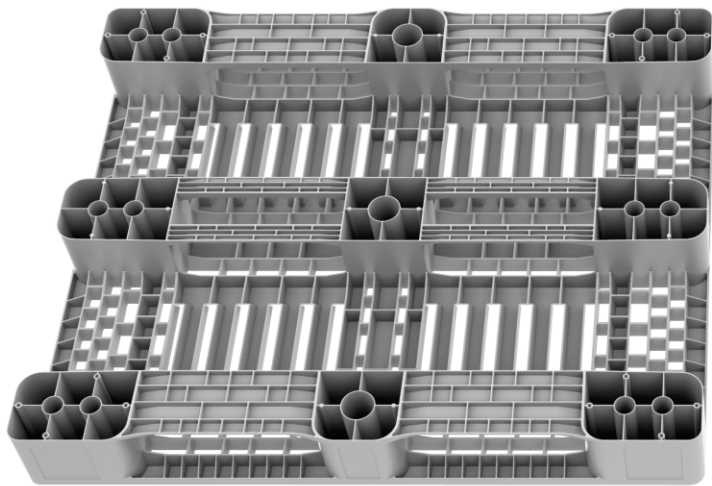

PALLET ATÓXICO

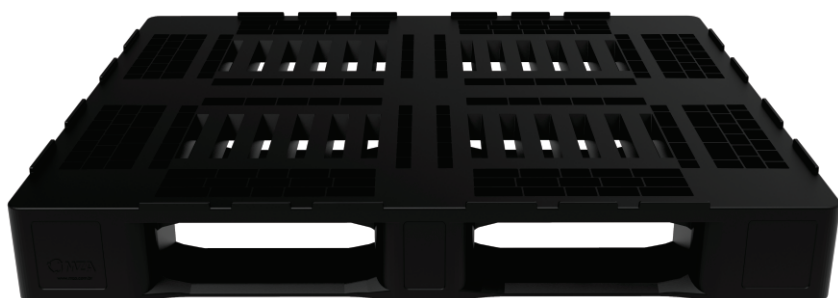
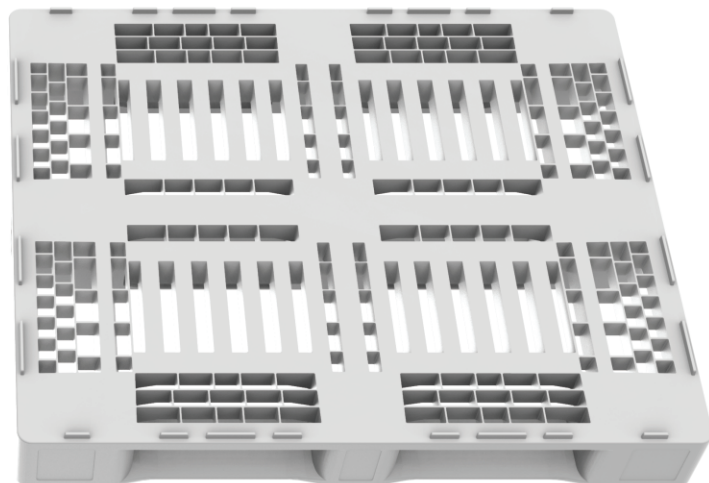

PALLET PADRÃO STANDARD



TAMPA PALLET
(Opcional)

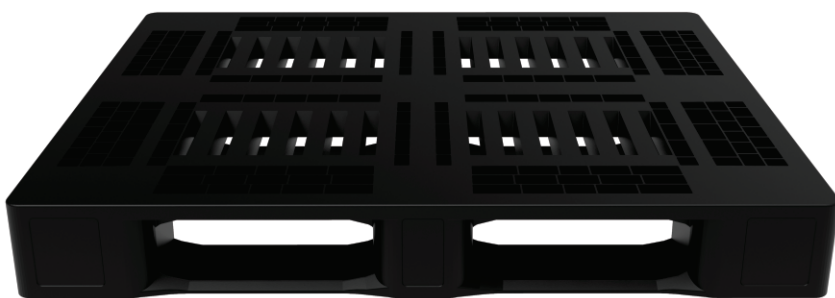

PALLET SEM BORDA DE SEGURANÇA



EMPILHÁVEIS



PALLET PADRÃO KLT

Resistentes a impacto, óleo e variações de temperatura. Sem peças de metal na composição.



MODELO PALLET	DIMENSÕES NOMINAL compr. x larg. x alt. (mm)	DIMENSÕES EXTERNAS compr. x larg. x alt. (mm)	ALTURA LIVRE (mm)	CARGA ESTÁTICA (Kgf)	CARGA DINÂMICA Longitudinal (1200mm) Kgf	CARGA DINÂMICA Transversal (1000mm) Kgf	CARGA PORTA PALLET Longitudinal (1200mm) Kgf	CARGA PORTA PALLET Transversal (1000mm) Kgf	MATERIAL
HEAVY PADRÃO COM BORDA DE SEGURANÇA	1200x1000x150	1200x1000x150	96,5	5000	1556	1755	822	422	PP
HEAVY KLT COM BORDA DE SEGURANÇA	1200x1000x150	1200x1000x150	96,5	5000	1556	1755	822	422	PP
HEAVY SEM BORDA DE SEGURANÇA	1200x1000x150	1200x1000x150	96,5	5000	1556	1755	822	422	PP

LINHA PRÁTICA

Mais versatilidade e qualidade.
Ideal para **indústria em geral**.

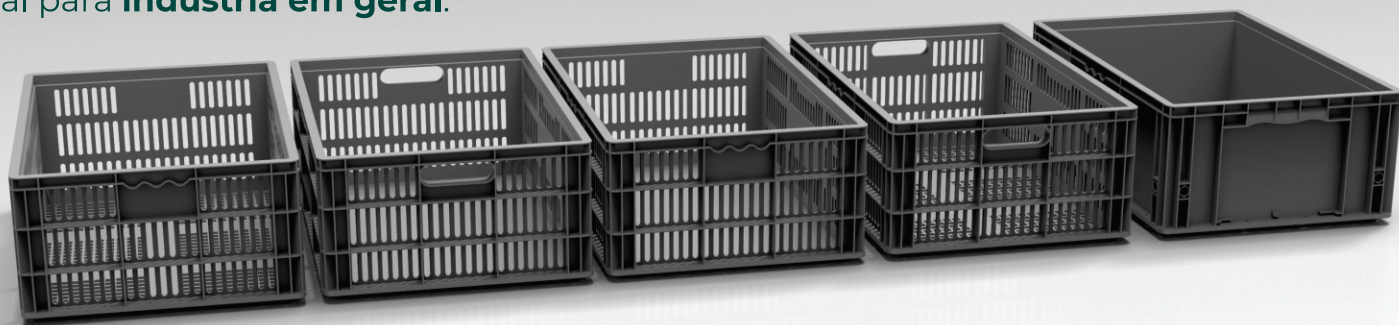

Indicadas para transporte e armazenamento de **uso geral**. São resistentes e por isso oferecem **máxima proteção** ao produto e **praticidade** em seu manuseio. Pode ser usada em diversos segmentos como: **laticíneos, colheita de frutas e legumes, frigoríficos, quitandas, feiras livres, supermercados e indústrias**. Compatível com a Linha Euro e KLT.

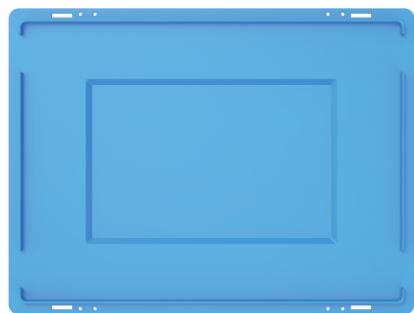
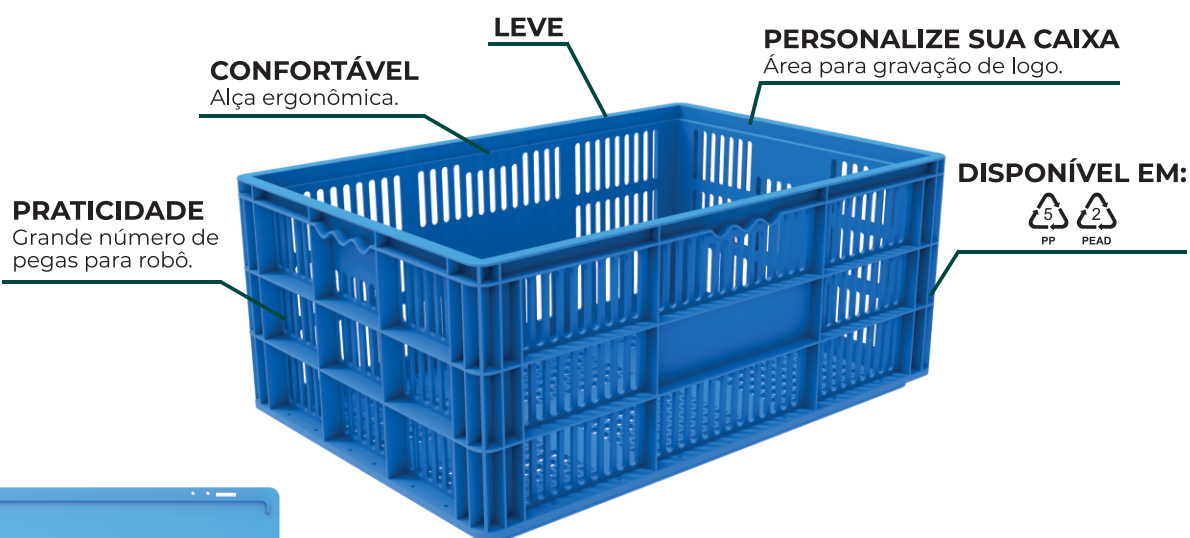

TAMPA (OPCIONAL)



USO GERAL



PERMITE CIRCULAÇÃO DE AR E VAZÃO DE LÍQUIDOS

TRÊS TIPOS DE ALÇAS

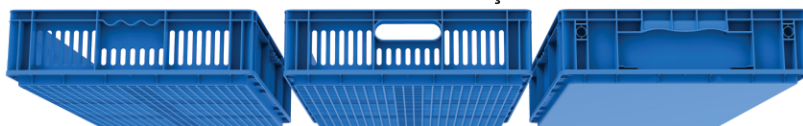

DISPOSIÇÃO NO PALLET



CONDUTIVA
Ideal para transporte de produtos eletrônicos.

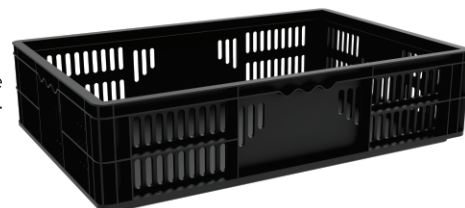

ATÓXICA
Ideal para transporte de produtos alimentícios..

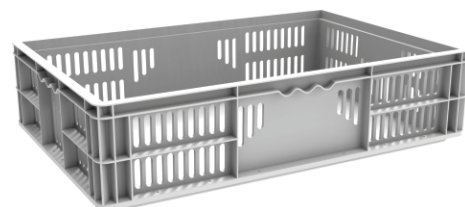



CNP 6412



CNP 6415



CNP 6422



CNP 6425

MODELO PRATIKA	VARIAÇÃO	DIMENSÕES NOMINAL compr. x larg. x alt. (mm)	DIMENSÕES EXTERNAS compr. x larg. x alt. (mm)	DIMENSÕES INTERNAS TOPO compr. x larg. (mm)	DIMENSÕES INTERNAS BASE compr. x larg. (mm)	DIMENSÕES ALTURA INTERNA ÚTIL (mm)	PESO (kg)	CAP. (litros)	MATERIAL
CNP 6412	TOTALMENTE FECHADA (ALÇA CONCHA)	600x400x120	596x396x117	554x364	550x360	98	1,4	19,5	PP
	LATERAL ABERTA COM FUNDO FECHADO (ALÇA VAZADA)	600x400x120	596x396x117	554x364	550x360	98	1,3	19,5	PP
	LATERAL ABERTA COM FUNDO FECHADO (ALÇA FECHADA)	600x400x120	596x396x117	554x364	550x360	98	1,3	19,5	PP
	LATERAL ABERTA COM FUNDO VAZADO (ALÇA ABERTA)	600x400x120	596x396x120	554x364	550x360	98	1,3	19,5	PP
	LATERAL ABERTA COM FUNDO VAZADO (ALÇA FECHADA)	600x400x120	596x396x120	554x364	550x360	98	1,3	19,5	PP
CNP 6415	TOTALMENTE FECHADA (ALÇA CONCHA)	600x400x150	596x396x147	554x364	550x360	128	1,6	25,5	PP
	LATERAL ABERTA COM FUNDO FECHADO (ALÇA VAZADA)	600x400x150	596x396x147	554x364	550x360	128	1,5	25,5	PP
	LATERAL ABERTA COM FUNDO FECHADO (ALÇA FECHADA)	600x400x150	596x396x147	554x364	550x360	128	1,5	25,5	PP
	LATERAL ABERTA COM FUNDO VAZADO (ALÇA ABERTA)	600x400x150	596x396x150	554x364	550x360	128	1,5	25,5	PP
	LATERAL ABERTA COM FUNDO VAZADO (ALÇA FECHADA)	600x400x150	596x396x150	554x364	550x360	128	1,5	25,5	PP
CNP 6422	TOTALMENTE FECHADA (ALÇA CONCHA)	600x400x220	596x396x217	554x364	550x360	198	2,1	39,5	PP
	LATERAL ABERTA COM FUNDO FECHADO (ALÇA VAZADA)	600x400x220	596x396x217	554x364	550x360	198	1,8	39,5	PP
	LATERAL ABERTA COM FUNDO FECHADO (ALÇA FECHADA)	600x400x220	596x396x217	554x364	550x360	198	1,8	39,5	PP
	LATERAL ABERTA COM FUNDO VAZADO (ALÇA ABERTA)	600x400x220	596x396x220	554x364	550x360	198	1,9	39,5	PP
	LATERAL ABERTA COM FUNDO VAZADO (ALÇA FECHADA)	600x400x220	596x396x220	554x364	550x360	198	1,9	45,5	PP
CNP 6425	TOTALMENTE FECHADA (ALÇA CONCHA)	600x400x250	596x396x247	554x364	550x360	228	2,7	45,5	PP
	LATERAL ABERTA COM FUNDO FECHADO (ALÇA VAZADA)	600x400x250	596x396x247	554x364	550x360	228	1,9	45,5	PP
	LATERAL ABERTA COM FUNDO FECHADO (ALÇA FECHADA)	600x400x250	596x396x247	554x364	550x360	228	1,9	45,5	PP
	LATERAL ABERTA COM FUNDO VAZADO (ALÇA ABERTA)	600x400x250	596x396x250	554x364	550x360	228	2,0	45,5	PP
	LATERAL ABERTA COM FUNDO VAZADO (ALÇA FECHADA)	600x400x250	596x396x250	554x364	550x360	228	2,0	45,5	PP

LINHA R-KLT

Mais versatilidade e qualidade.
Ideal para **Industria em geral**.

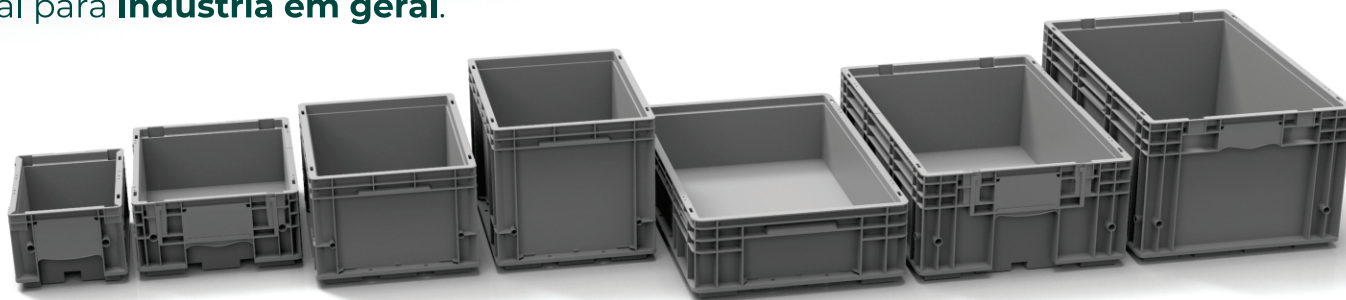

Desenvolvida conforme norma **VDA 4500** automotiva, as caixas R-KLT possuem **alta resistência e padronização**. Foram projetadas para solucionar os principais problemas de transporte e armazenagem dos setores automotivos, farmacêutico e alimentício. **Pode ser utilizada pela industria em geral**.



POSSUI LOCAL PARA PORTA ETIQUETAS PADRÃO VDA
(Exceto 4322, 4329 e 6415)

MAIS LEVE
Peso bruto mais competitivo.

HUMANIZAÇÃO DO TRABALHO
Construção ergonômica.

CONFORTO
Alças ergonômicas.

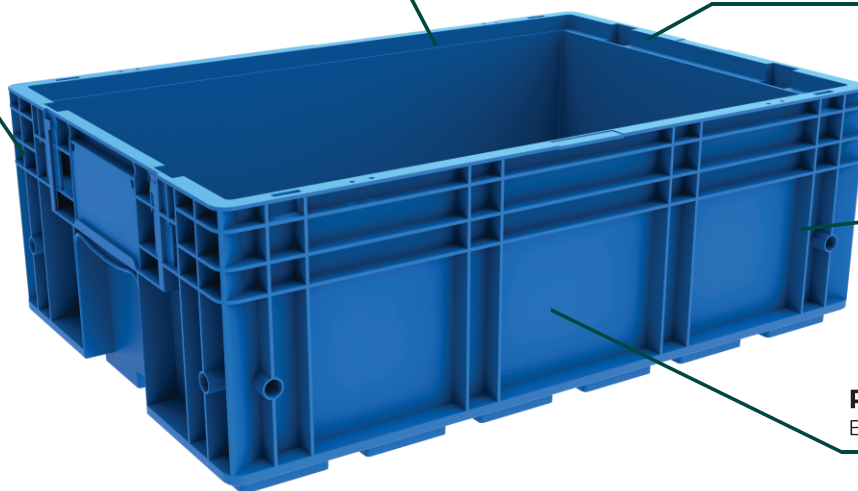

PERSONALIZE SUA CAIXA
Espaço para gravação de logo.



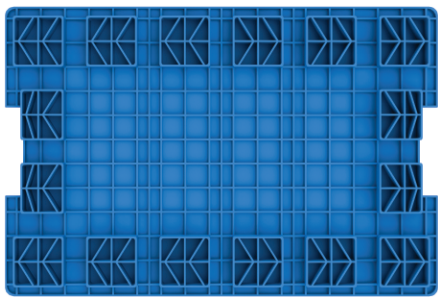

FUNDO LEGO

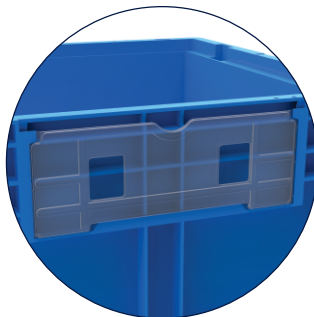

POSSUI PORTA-ETIQUETA

Para melhor identificação das caixas na logística. (Opcional)

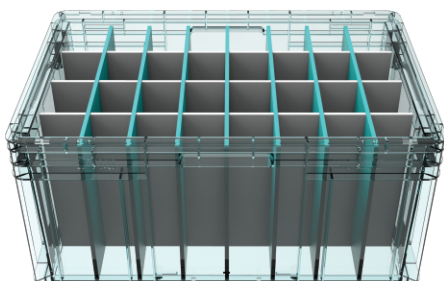

DIVISÓRIAS (OPCIONAL)

- Melhor acondicionamento.
- Ideal para conservação de acabamento e pintura.
- Maior proteção no transporte.

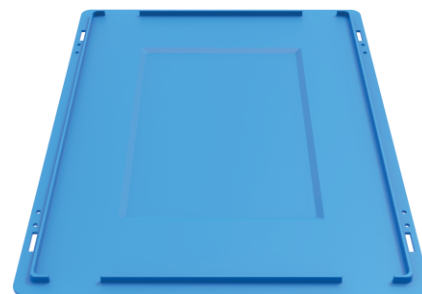

TAMPA (OPCIONAL)

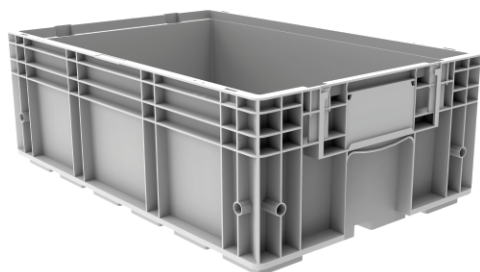

ATÓXICA

Ideal para transporte de produtos alimentícios..

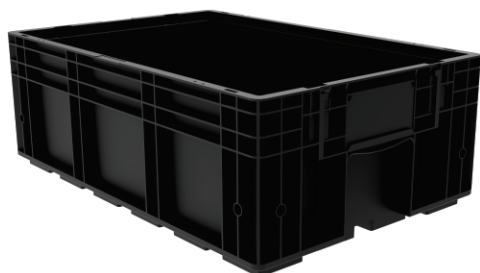

CONDUTIVA

Ideal para transporte de produtos eletrônicos.



EMPILHAMENTO CRUZADO



Resistentes a impacto, óleo e variações de temperatura. Sem peças de metal na composição.

MODELO R-KLT	DIMENSÕES NOMINAL compr. x larg. x alt. (mm)	DIMENSÕES EXTERNAS compr. x larg. x alt. (mm)	DIMENSÕES INTERNAS TOPO compr. x larg. (mm)	DIMENSÕES INTERNAS BASE compr. x larg. (mm)	DIMENSÕES ALTURA INTERNA ÚTIL (mm)	PESO (kg)	CAP. (litros)	MATERIAL
3215	300x200x147	294x198x147,5	250x169	243x162	110	0,7	4,5	PP
4315	400x300x147	396x297x147,5	348x267	345x264	110	1,3	9	PP
4322	400x300x210	396x297x210	362x263	356x257	169	1,5	15,5	PP
4329	400x300x280	396x297x280	362x263	353x254	239	1,8	22	PP
6415	600x400x147	594x396x155	544x364	536x356	117	2,3	23	PP
6421	600x400x210	594x396x210	544x364	536x355	172	2,6	33,5	PP
6429	600x400x280	594x396x280	544x364	538x358	242	3	47	PP
6429 (CUSTOM)	600x400x280	594x396x280	544x364	538x358	242	2,9	47	PP

LINHA RL-KLT

Mais versatilidade e qualidade.
Ideal para **Industria em geral**.

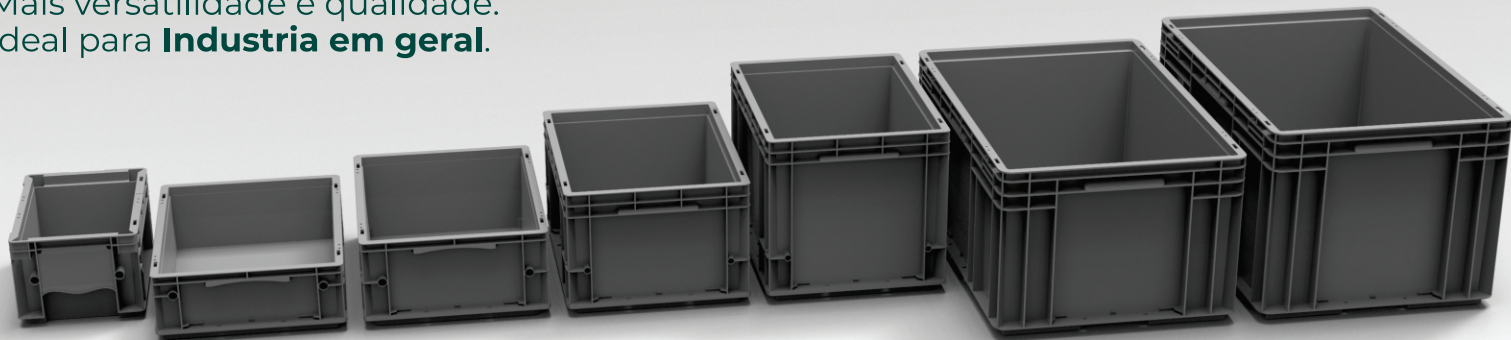

Desenvolvida conforme a norma **VDA 4500** automotiva, as caixas RL-KLT possuem **alta resistência e padronização**. Foram especialmente projetadas para solucionar os principais problemas de transporte e armazenagem de setores industriais autônomos e farmacêuticos. **Ideal para abastecimento de linha de produção (CKD) e logística just in time.**



HUMANIZAÇÃO DO TRABALHO

Construção ergonômica.

MAIS LEVE

Peso bruto mais competitivo.

POSSUI LOCAL PARA PORTA ETIQUETAS PADRÃO VDA

(Exceto 4322, 4329 e 6415)

PERSONALIZE SUA CAIXA

Espaço para gravação de logo.

CONFORTO

Alças ergonômicas.

FUNDO LISO

Pode ser utilizada em esteiras de rolete.

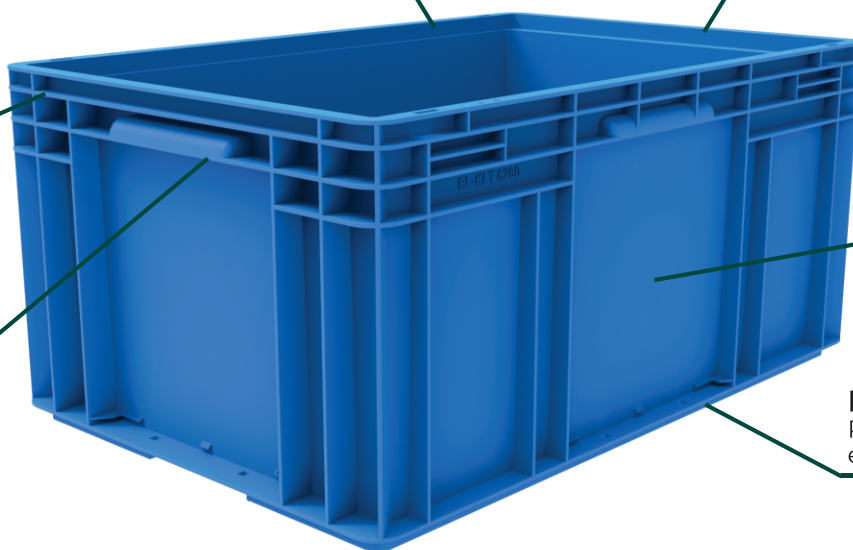



FUNDO LISO

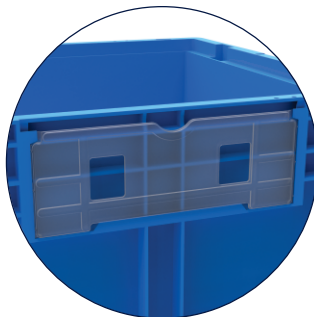

POSSUI PORTA-ETIQUETA

Para melhor identificação das caixas na logística. (Opcional)

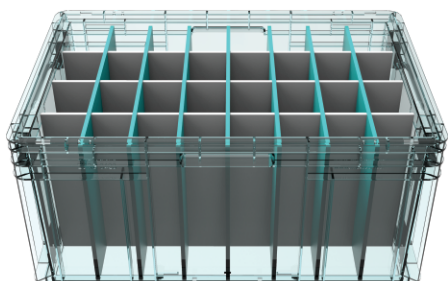

DIVISÓRIAS (OPCIONAL)

- Melhor acondicionamento.
- Ideal para conservação de acabamento e pintura.
- Maior proteção no transporte.



TAMPA (OPCIONAL)

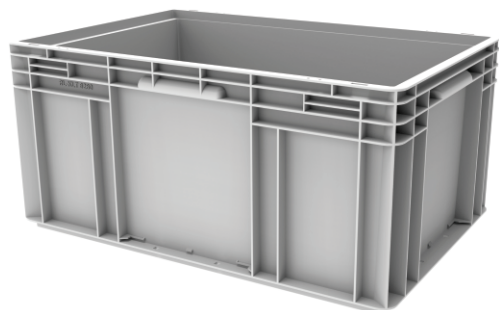

BPA FREE ATÓXICA

Ideal para transporte de produtos alimentícios..



CONDUTIVA

Ideal para transporte de produtos eletrônicos.



Resistentes a impacto, óleo e variações de temperatura. Sem peças de metal na composição.

MODELO RL-KLT	DIMENSÕES NOMINAL compr. x larg. x alt. (mm)	DIMENSÕES EXTERNAS compr. x larg. x alt. (mm)	DIMENSÕES INTERNAS TOPO compr. x larg. (mm)	DIMENSÕES INTERNAS BASE compr. x larg. (mm)	DIMENSÕES ALTURA INTERNA ÚTIL (mm)	PESO (kg)	CAP. (litros)	MATERIAL
3147	300x200x147	297x198x147	248x167	243x162	129,5	0,62	5,2	PP
4114	400x300x114	396x297x114	366x267	359x260	96	0,9	9,2	PP
4147	400x300x147	396x297x147	366x267	357x258	129,5	1,04	12,4	PP
4210	400x300x210	396x297x210	362x263	353x256	188,5	1,33	17,5	PP
4280	400x300x280	396x297x280	362x263	353x254	258,5	1,63	23,8	PP
6280	600x400x280	594x396x280	544x364	531x351	262	2,62	50,8	PP
6320	600x400x320	594x396x320	544x364	530x350	302	2,9	58,3	PP

LINHA SILAFIX

Mais versatilidade e qualidade.
Ideal para **Industria em geral**.

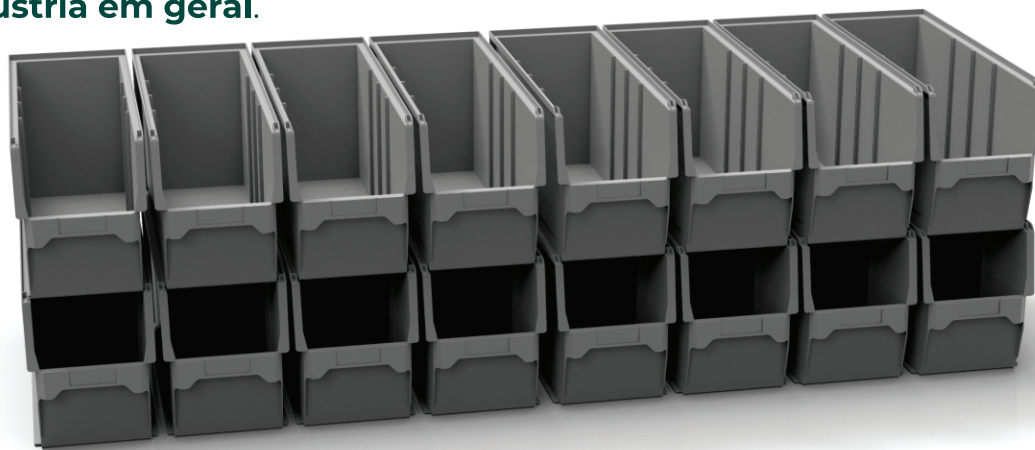

Para quem busca **alta capacidade de armazenagem, versatilidade e organização** em um único produto a Caixa Silafix é a solução perfeita.

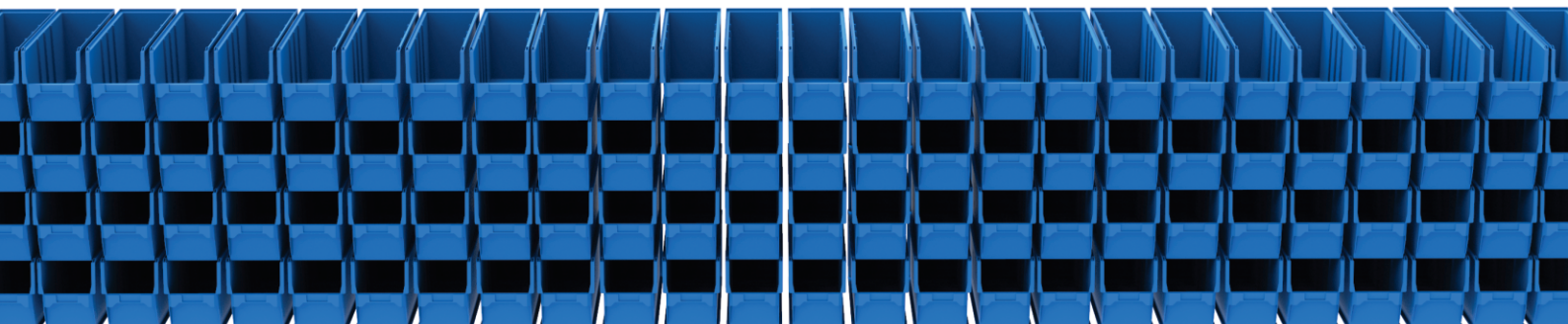

ARMAZENE DIVERSOS PRODUTOS EM UM SÓ LUGAR

Espaço interno pronto para utilização de divisórias, mais versatilidade e organização dentro da mesma caixa.

FÁCIL ACESSO AOS PRODUTOS

Frente com abertura para acesso aos produtos.

ALTA CAPACIDADE DE ARMAZENAGEM

Maior capacidade garante uma maior quantidade de produtos por Caixa.

IDEAL PARA ARMAZENAGEM

Especialmente pensada para armazéns onde a cleat é feita manualmente e de forma constante.

RÁPIDA IDENTIFICAÇÃO

Espaço para cartão de identificação.



EMPILHÁVEIS

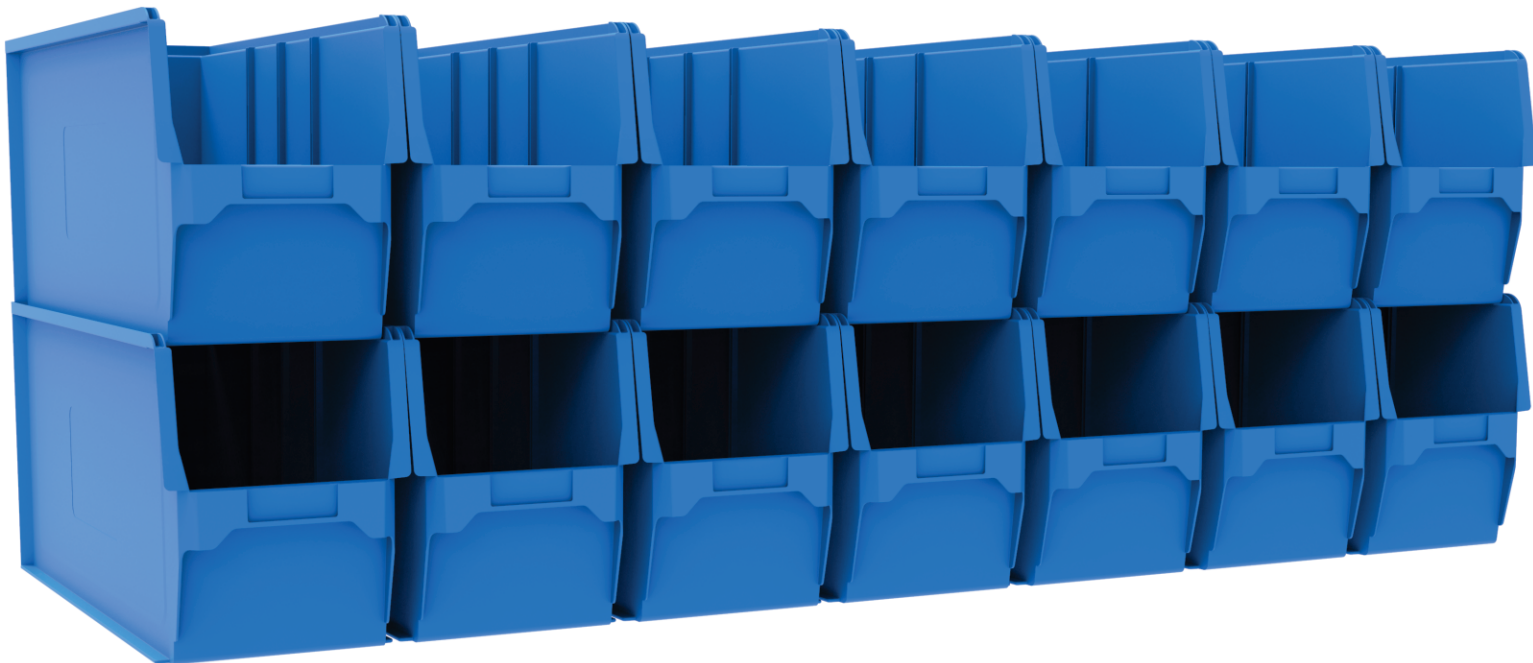

DIVISÓRIAS (OPCIONAL)

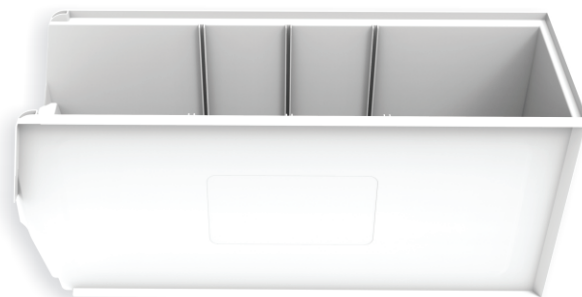

ATÓXICA

Ideal para transporte de produtos alimentícios.



CONDUTIVA

Ideal para transporte de produtos eletrônicos.



CONSULTE DISPONIBILIDADE DE CORES.

Resistentes a impacto, óleo e variações de temperatura. Sem peças de metal na composição. 

**MODELO
SILAFIX**

**DIMENSÕES
NOMINAL**
compr. x larg. x alt. (mm)

**DIMENSÕES
EXTERNAS**
compr. x larg. x alt. (mm)

**DIMENSÕES
INTERNAS TOPO**
compr. x larg. (mm)

**DIMENSÕES
INTERNAS BASE**
compr. x larg. (mm)

**DIMENSÕES
ALTURA INTERNA
ÚTIL (mm)**

PESO (kg)

CAP. (litros)

MATERIAL

6226

600x200x260

590x200x260

553x173

535x167

247

1,1

12,7

PP

LINHA TOTE

Mais versatilidade e qualidade.
Ideal para **Industria em geral**.

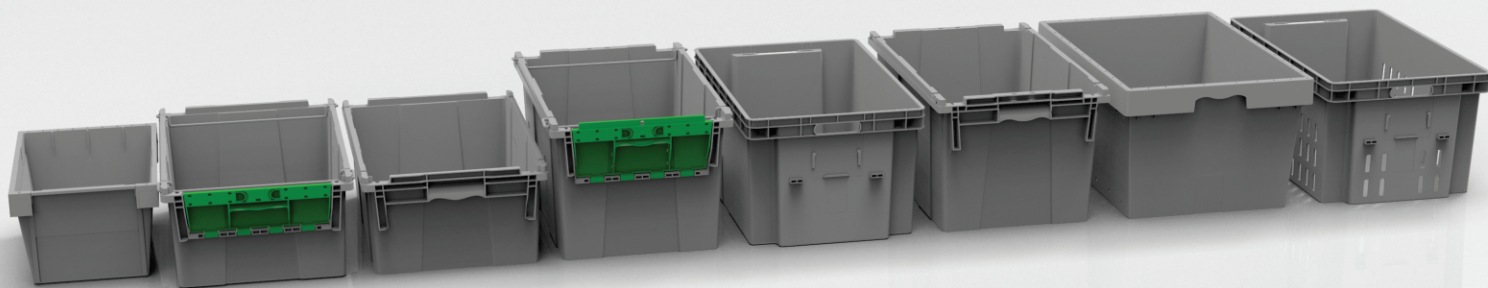

Especialmente projetadas para sistemas OSR e ASRS para manutenção de SKU (Stock Keeping Unit) e separação de produtos (picking)

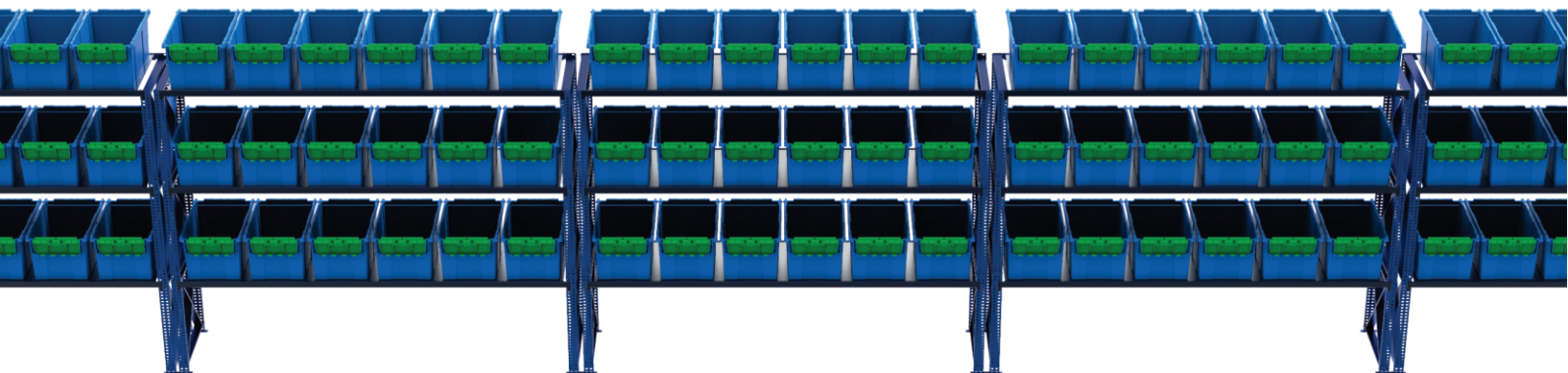

**FACILITA CARGA-DESCARGA
AUTOMATIZADA DO CONTEÚDO**

PERSONALIZE SUA CAIXA
Espaço para gravação de logo.

IDENTIFICAÇÃO
Local para colocação
de etiquetas.

**PONTOS PARA
COLOCAÇÃO DE
HASTE DE
EMPILHAMENTO**

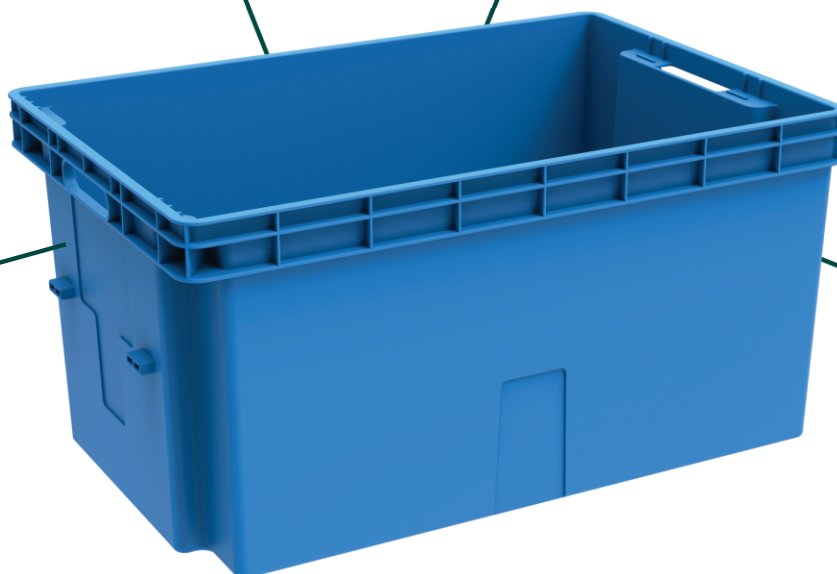



PORTA FRONTAL

Acesse os produtos diretamente
Flow Rack

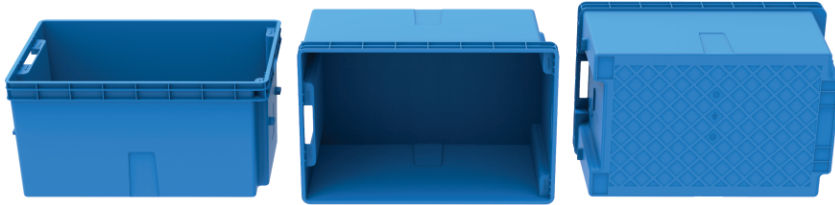

Resistentes a impacto,
óleo e variações de temperatura.
Sem peças de metal na composição.



ATÓXICA

Ideal para transporte de
produtos alimentícios..

MODELO TOTE	DIMENSÕES NOMINAL compr. x larg. x alt. (mm)	DIMENSÕES EXTERNAS compr. x larg. x alt. (mm)	DIMENSÕES INTERNAS TOPO compr. x larg. (mm)	DIMENSÕES INTERNAS BASE compr. x larg. (mm)	DIMENSÕES ALTURA INTERNA ÚTIL (mm)	PESO (kg)	CAP. (litros)	MATERIAL
CP 5322	500x300x200	450x300x200	418x277	349x277	111,8	1,2	10	PP
CP 5321	500x300x210	493x302x210	450x276	417x241	160	1,2	20	PP
CP 5327	500x300x270	493x302x263	450x276	408x231	213	1,4	24	PP
CP 6423	600x400x220	600x395x230	541x359	222x131	215	1,9	40	PP
CF 6423	600x400x230	600x395x230	546x359	524x342	215	2,0	40	PP
CP 6432	600x400x320	600x395x318	547x360	513x333	300	2,4	56	PP
CF 6432	600x400x320	600x395x318	547x360	513x333	300	2,5	56	PP
CPF 6430	600x400x300	600x400x300	529x380	514x358	278,5	2,3	57	PP
CPV 6430	600x400x300	600x400x300	529x380	514x358	300,5	2,2	57	PP
CPR 6432	600x400x320	620x450x320	576x416	526x366	315	2,6	68,5	PP